

Halbschalensatz für Gummi-Metalllager mit Bohrung bis 90 mm zum Ein- und Ausbau in Verbindung mit Zugeinheit.

Artikel-Nr. **33 505...**(siehe unten)

Im Lieferumfang sind die
 Positionen 7-9 enthalten.

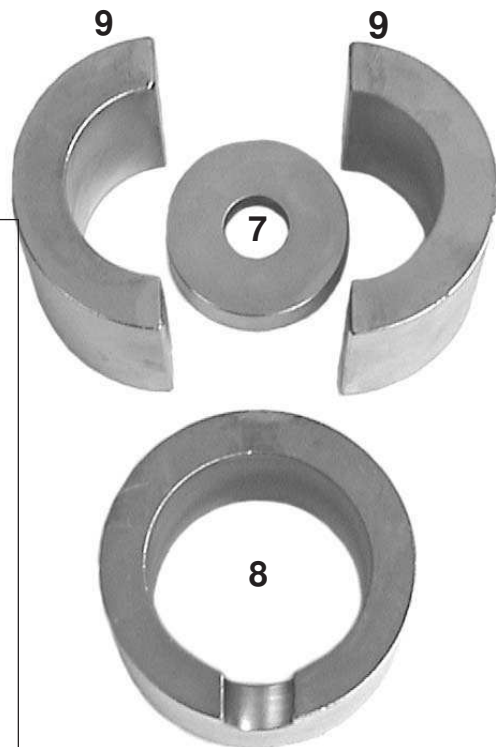
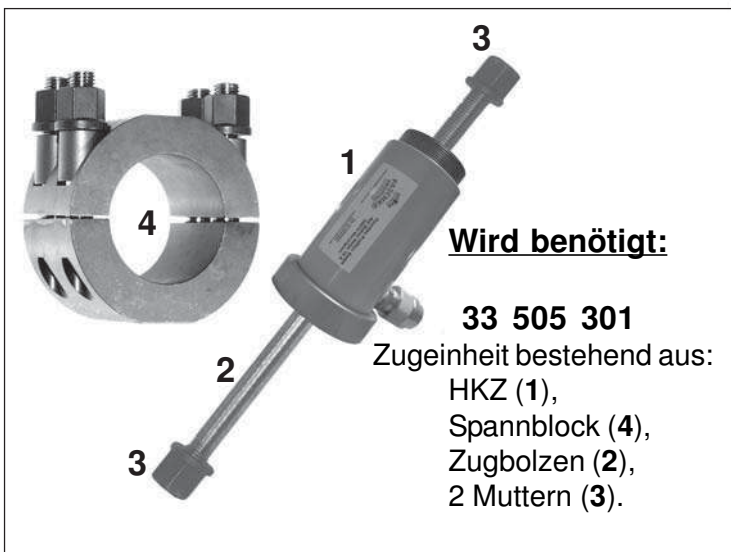

bestehend aus:

Satz Artikel-Nr.	Ø	Passend für z.B	Gewicht	Druckstück	Druckhülse	Halbschalen
				Pos. 7 Art.Nr.	Pos. 8 Art.Nr.	Pos. 9 Art.Nr.
33 505 408	45	DB LN 1320	5,4 kg	33 505 628	33 505 626	33 505 625 + 33 505 627 + 905.3220, 905.3214
33 505 508	45	MAN Linienbus	3,0 kg	in Verbindung mit 33 505 408 + 33 505 629 / 30 + 31 503 606		
33 505 403	55/56	IVECO Eurostar	5,5 kg	33 505 634	33 505 603	33 505 631/2
33 505 413	57	BPW Lager a. Federbalgtr.	4,0 kg	33 505 683	33 505 682	nicht erforderlich
33 505 401	58	DB 3229 B, DB 652/650	4,7 kg	33 505 602	33 505 603	33 505 604
33 505 402	60	IVECO Eurostar	4,8 kg	33 505 623	33 505 622	33 505 621
33 505 407	60	DB Renault	4,5 kg	33 505 651	33 505 652	33 505 621
33 505 418	61	DB Actros Blattfederauge	2,4 kg	33 505 638	33 505 626	nicht erforderlich
33 505 406	63/65	DB Actros/Atego	3,7 kg	33 505 645	33 505 643	33 505 661
33 505 404	66	IVECO Eurostar	4,0 kg	33 505 644	33 505 643	33 505 641/2
33 505 409	68	MAN Vorderfeder ROR,SAF	3,8 kg	33 505 635	33 505 656	33 505 637
33 505 410	70	MAN	3,6 kg	33 505 655	33 505 656	33 505 657
33 505 411	75	DB Actros Stabi neu 1380	3,5 kg	33 505 665	33 505 666	33 505 667
33 505 412	80		4,6 kg	33 505 671	33 505 672	33 505 673

Halbschalensatz für Gummi-Metalllager mit Zapfen bis 90 mm
 zum Ein- und Ausbau in Verbindung mit Halbschalensatz und Zugeinheit.

Artikel-Nr. 33 505(siehe unten)

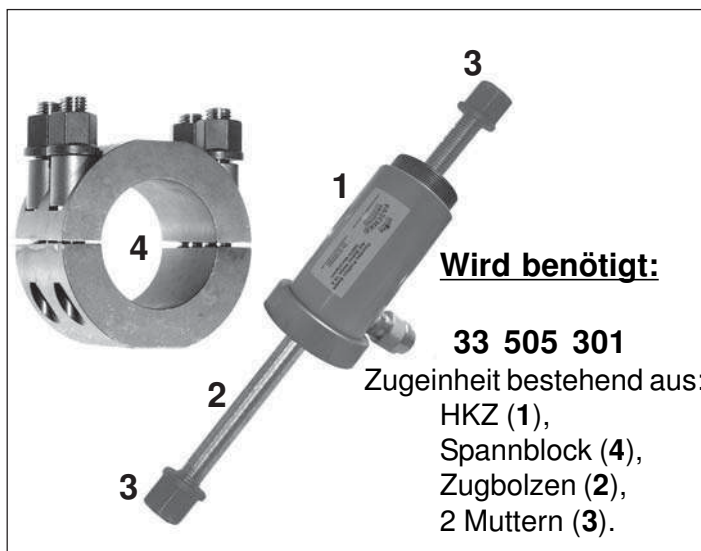
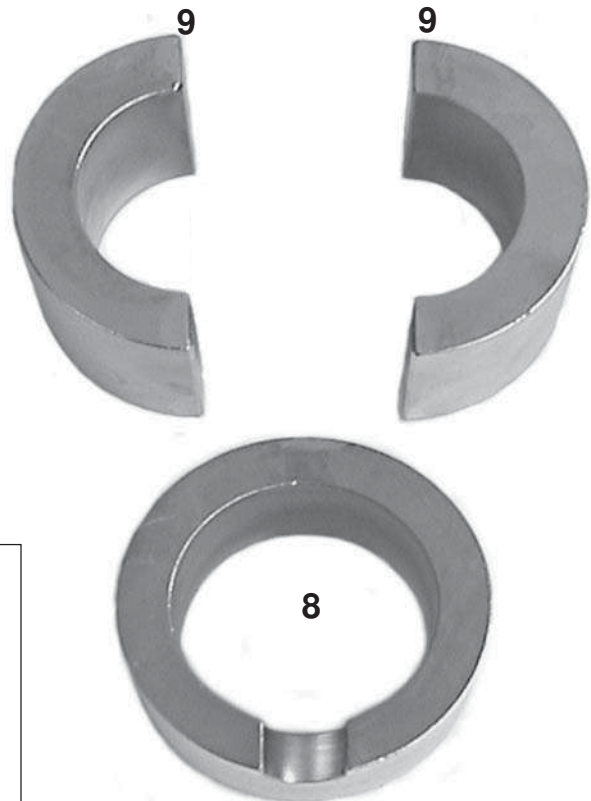

Zapfenlager



Halbschalensatz bestehend aus:

Zughülse 2x Distanzhülse Halbschalen

Pos. 7 Pos. 8 Pos. 9
Art.Nr. Art.Nr. Art.Nr.

Satz	Artikel-Nr.	Ø	Passend für z.B.	Gew.	Pos. 7 Art.Nr.	Pos. 8 Art.Nr.	Pos. 9 Art.Nr.
	33 505 509	45		2,5 kg	33 505 624	33 505 630	i. V. m. 33 505 408 (Halbschalen enthalten)
	33 505 414	65	Geschlossenes Lager	4,1 kg	33 505 647	33 505 646	nicht erforderlich
	33 505 416	84	DB Stabi Actros	4,0 kg	33 505 675	33 505 676	33 505 677
	33 505 417	70	DB Actros 3-Achser	4,7 kg	33 505 659	33 505 658	33 505 657