



MOTOR

Komplettsset Riemenscheibenarretierung Art-Nr.: 51 222 200 3,5 kg



SPANNZANGE G 311/4

Arbeitsbereich: Universalwerkzeug zum Aus- und Eindrehen von Stiftschrauben + Führungsstiften m. einem Ø von 6 - 12 mm (Stufenlos einstellbar). Der Materialüberstand muss mindestens 1 x den Durchmesser betragen.

Vorteil: Auf engstem Raum einsetzbar, schlagschraubergeeignet; auch für verzünderte Schrauben.

Artikel-Nr.: 12 105 300 0,4 kg



RIEMENSCHWEIBENARRETIERUNG (5 Zylinder)

Arbeitsbereich: Zum Lösen und Anziehen der Innensechskant- und der Zentralschraube beim Zahnriemen- und Simmeringwechsel.

Passend für: VW und Audi Fahrzeuge mit 5-Zylinder-Motoren.

Zeiteinsparung: 0,5 Std.

Vorteil: Arbeitserleichterung vor allem bei Dieselmotoren mit extrem festsitzenden Schrauben.

Artikel-Nr.: 51 222 300 2,4 kg



RIEMENSCHWEIBENARRETIERUNG ADAPTER (4 Loch) nur in Verbindung mit 51 222 300

Arbeitsbereich: Zum Lösen und Anziehen der Zentralschraube beim Zahnriemen- und Simmeringwechsel.

Passend für: VW und Audi Fahrzeuge mit 4-Zylinder-Motoren.

Zeiteinsparung: 0,5 Std.

Vorteil: Arbeitserleichterung vor allem bei Dieselmotoren mit extrem festsitzenden Schrauben.

Artikel-Nr.: 51 222 612 1,1 kg



RIEMENSCHWEIBENARRETIERUNG

Arbeitsbereich: Zum Lösen + Anziehen der Innensechskantschrauben beim Wechsel der Wasser- + Servopumpe.

Passend für: VW und Audi Fahrzeuge mit 4-Zylinder-Motoren.

Vorteil: Für Riemenscheiben mit 2 verschiedenen Lochkreisen. Auch für tiefe Scheiben geeignet.

Zeiteinsparung: 0,5 Std.

Artikel-Nr.: 51 205 302 0,6 kg



MOTOR



ZAHNRIEMENSPANNER flach

- Arbeitsbereich:** Spannen und Entspannen von Zahnriemen.
- Passend für:** Alle VAG- Motoren, insbesondere 4- und 5-Zylinder TDI Modelle sowie T4- Servopumpen.
- Vorteil:** Der Griff ist um 180 Grad verstellbar, dadurch ist das Paschke Profitec-Werkzeug auch bei ungünstiger Lage der Mitnehmerbohrungen problemlos einsetzbar.

Artikel-Nr.:	51 206 301	A = 28 mm	0,2 kg
Artikel-Nr.:	51 206 320	extrem flach A = 20 mm	
Artikel-Nr.:	51 206 401	5 x Ersatzstifte und 3 x Demontagehilfe	
Artikel-Nr.:	51 218 300	Zahnriemenspanner 8-kant VAG	

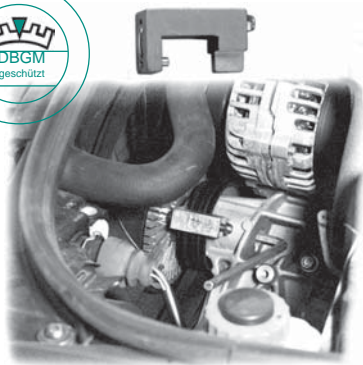

VISCOLÜFTER-ARRETIERUNG

- Arbeitsbereich:** Arretierung der Riemenscheibe beim Ein- und Ausbau des Viscolüfters.
- Passend für:** Audi, Passat, z.B. A4 1,8L, 92 kw und A4 1,9L TDI, Passat 1,8L, 20- Ventiler (ADP, ADR, AFY, AEB, AFN)
- Vorteil:** Ohne Beschädigung v. Riemenscheibe und Alu-Gehäuse wird eine 100% sichere Arretierung erreicht. Kein Abgleiten des Werkzeuges und somit keine Verletzungsgefahr.

Artikel-Nr.:	51 210 301	0,2 kg
---------------------	-------------------	--------

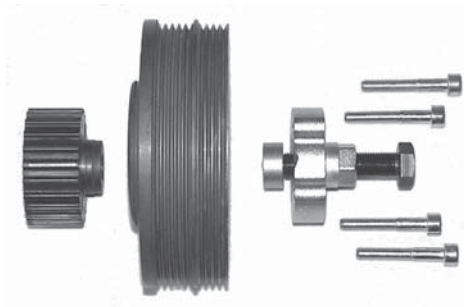

ZAHNRIEMENSCHLEIBEN- UND SCHWINGUNGS-DÄMPFER ABZIEHER

- Arbeitsbereich:** Abziehen der Zahnriemenscheibe und des Schwingungsdämpfers von der Kurbelwelle.
- Passend für:** Alle 4+5 Zylinder VW / Audi-Motoren. (z.B. AAB, ACV, AFF, AFN, AJM, ATJ, AWX, HHU)
- Zeitersparnis:** 0,5 Std.
- Vorteil:** Kein Hebeln und somit keine Bruchgefahr der Zahnriemenscheiben.

Artikel-Nr.:	51 216 301	0,5 kg
---------------------	-------------------	--------



VISCOLÜFTER-ARRETIERUNG SW 46

- Arbeitsbereich:** Ein- und Ausbau des Viscolüfters.
- Passend für:** VAG-Motoren (AFN) / DB C-Klasse
- Vorteil:** Kein Abgleiten des Werkzeuges und somit keine Verletzungsgefahr.

Artikel-Nr.:	51 219 300	0,7 kg
---------------------	-------------------	--------



MOTOR



KURBELWELLENSCHLEIFER

Arbeitsbereich: Nachschleifen der Stirnfläche des Zahnriemenscheibensitzes.

Passend für: Ø 32 und Ø 35 mm z.B. VAG-Motoren.
(AAB, AAT, AAZ, ABL, AGN, 1,9 TD, 2,5l Audi 100)

Vorteil: Am Fahrzeug einsetzbar; druckluftbetrieben.
Konusspannung für 100% winkliges Arbeiten.
Werkzeuggestaltung exzentrisch, dadurch gleichmäßige Abnutzung des Schleifsteines.

Artikel-Nr.: **51 217 300** im Koffer. 6,4 kg

zusätzlich erhältlich:

Artikel-Nr.: **51 217 601** Haarlineal

Artikel-Nr.: **51 217 602** Winkel

Artikel-Nr.: **51 217 620** Schleifsteine 3 Stück, Korn 60



VISCOLÜFTER-ARRETIERUNG groß I

Arbeitsbereich: Ein- und Ausbau des Viscolüfters.

Passend für: 2,5 Ltr. Motoren: AAT, ASB, AEL

Vorteil: Kein Abgleiten des Werkzeuges und somit keine Verletzungsgefahr.

Zeitersparnis: 1 Std.

Artikel-Nr.: **51 214 300** 0,4 kg



VISCOLÜFTER-ARRETIERUNG groß II

Arbeitsbereich: Ein- und Ausbau des Viscolüfters.

Passend für: VAG-Motoren (ACK, AGB, AZB, ALF)

Vorteil: Kein Abgleiten des Werkzeuges und somit keine Verletzungsgefahr.

Artikel-Nr.: **51 220 300** 0,4 kg



VISCOLÜFTER-ARRETIERUNG klein

Arbeitsbereich: Ein- und Ausbau des Viscolüfters.

Passend für: 5-Zylinder-Dieselmotor mit elektronischer Einspritzung
(LT), A6 (02-05), A6Q (98-05), A8 (94-03), A8Q (94-03).

Vorteil: Kein Abgleiten des Werkzeuges und somit keine Verletzungsgefahr, exakte Arretierung möglich.

Hinweis: Bis 150 Nm belastbar.

Zeitersparnis: 0,5 Std.

Artikel-Nr.: **51 215 301** 0,5 kg

Reparaturset für Viscolüfter Arretierung (5x Ersatzstifte M6 x 12) Artikel-Nr.: 51 214 602



MOTOR

SPEZIAL - BOHRLEHREN

Mit allen Bohrlehren werden die Reparaturen schnell und mit höchstem Qualitätsergebnis durchgeführt. Zeitraubende Demontagen entfallen. Die Bohrungen und neuen Gewinde sind immer passgenau.

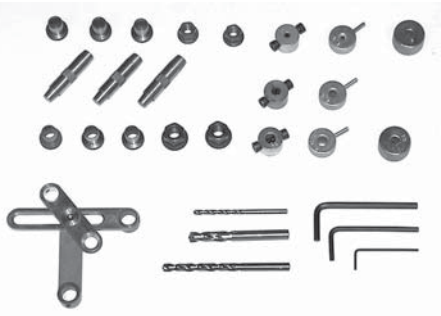

UNIVERSALZENTRIERUNG G 752 - 1 zum passgenauen Bohren und Gewindeschneiden

Arbeitsbereich: Ausbohren abgerissener Stehbolzen und Schneiden neuer Gewinde.
Passend für: Alle M8 und M10 / auch VAG AGN, ADX
Vorteil: universal einsetzbar (nicht Typ- oder Markengebunden)
Zeitersparnis: 1 - 4 Std.

Artikel-Nr.: **52 101 301** im Koffer 1,4 kg

Artikel-Nr.: **52 102 300** Nur für M8 im Koffer



BOHRLEHRE G 226-7 = GRUNDAUSSTATTUNG incl. 4 mm - Vorbohren

Arbeitsbereich: Ausbohren abgerissener Stehbolzen im Auspuffkrümmerbereich direkt am Fahrzeug.
Passend für: VW- und Audi Fahrzeuge mit wassergekühlten 4- oder 5- Zylinder Motoren, (bei senkrechter Anordnung der Stehbolzen / 62 mm) außer ADX + AGN.
Zeitersparnis: 1 - 3 Std.

Artikel-Nr.: **52 201 300** im Koffer 2,0 kg

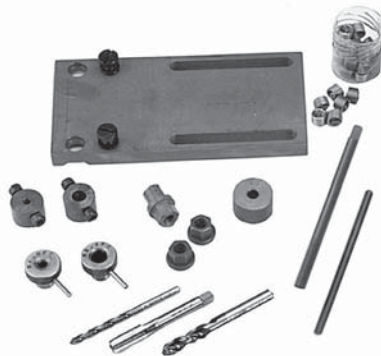

BOHRLEHRE G 226-8 = A 2000 (mit Heli-Coil)

Arbeitsbereich: Ausbohren abgerissener Stehbolzen im Auspuffkrümmerbereich direkt am Fahrzeug.
Passend für: VW- und Audi Fahrzeuge mit wassergekühlten 4- oder 5- Zylinder Motoren, (bei senkrechter Anordnung der Stehbolzen / 62 mm) außer ADX + AGN.
Zeitersparnis: 1 - 3 Std.

Artikel-Nr.: **52 202 300** im Koffer 2,3 kg

Artikel-Nr.: **52 201 637** Nachfüllpackung Gewindeein-sätze Heli-Coil M8 x 12 (25 St.)

ERGÄNZUNGSMÖGLICHKEIT FÜR DIE BOHRLEHRE



Wenn die starre Bohrlehre der Ausbohrvorrichtung A 2000 (52 201 300 oder 52 202 300) nicht passt oder aufgrund technischer Neuerungen am Motor das Lochbild nicht mehr stimmig ist, bieten wir die flexible Universalzentrierung an. Sie benutzen weiterhin einen Großteil aus der Ausbohrvorrichtung und ergänzen diese um die hier abgebildeten Teile.

Natürlich erhalten Sie unsere Werkzeuge mit einer verständlichen Bedienungsanleitung!