

## Reparatursatz für die Gewinde der Bremssattel-Führungsbolzen

**Passend für:** Radlagergehäuse VAG, Audi, Opel, Ford

**Artikel-Nr.:** **18 202 301**

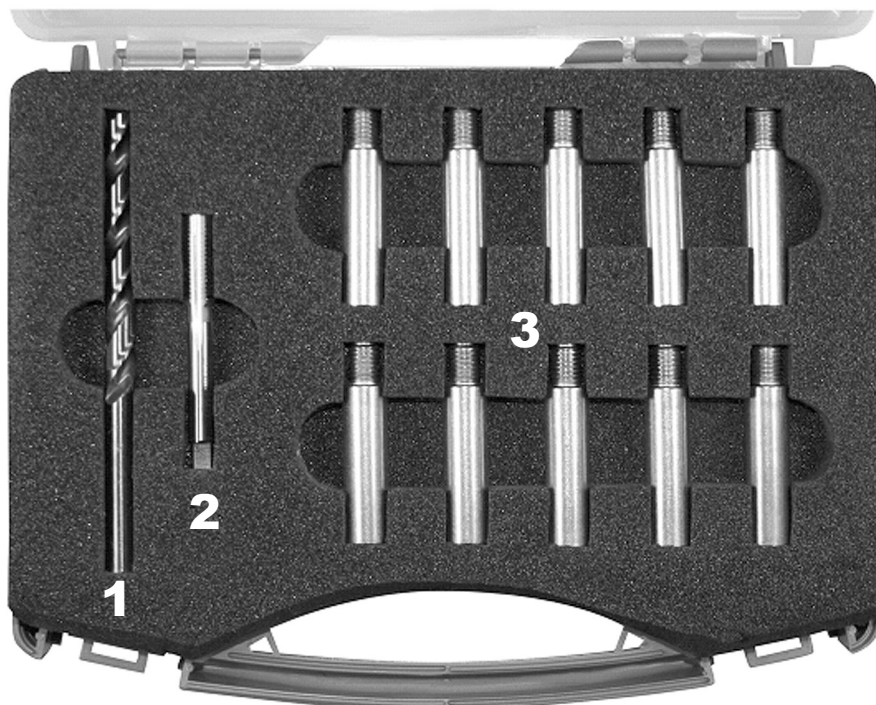

### Pos. Artikel-Nr. Bezeichnung

- |   |            |  |
|---|------------|--|
| 1 | 18 202 604 | Bohrer   |
| 2 | 18 202 605 | Gewindebohrer                                      |
| 3 | 18 202 606 | Gewindereparaturführungsbolzen M10 x 1,25 (VPE 10) |

### Optional:

- |   |            |   |
|---|------------|---|
| 4 | 18 202 609 | Führungsbolzen lang (66 mm, 10 Stück)             |
| 5 | 18 202 607 | Gewindereparaturführungsbolzen M10 x 1,25 (VPE 1) |

Im Lieferumfang sind Position 1 bis 3 im Plastikkoffer enthalten.

Das Innengewinde (M9 x 1,25) in Radlagergehäusen gegebenenfalls mit dem Bohrer (1) vorbohren.

Mit dem Gewindebohrer (2) ein neues Gewinde schneiden.

Mitgelieferter Führungsbolzen kann eingesetzt werden.