



MODUL AUSBAU RADNABEN bis Ø 165

i.V.m. Zugeinheit

Arbeitsbereich: Ausbau **aller** Radnaben und Kompaktlager mit Innenbohrung
Ausbau **aller** geschraubten Radlager und **aller** geschraubten Radlager-Nabeneinheiten (HA)

Passend für: Radnaben bis Ø 165 (alle PKW und Transporter)

Artikel-Nr.: **32 113 421**

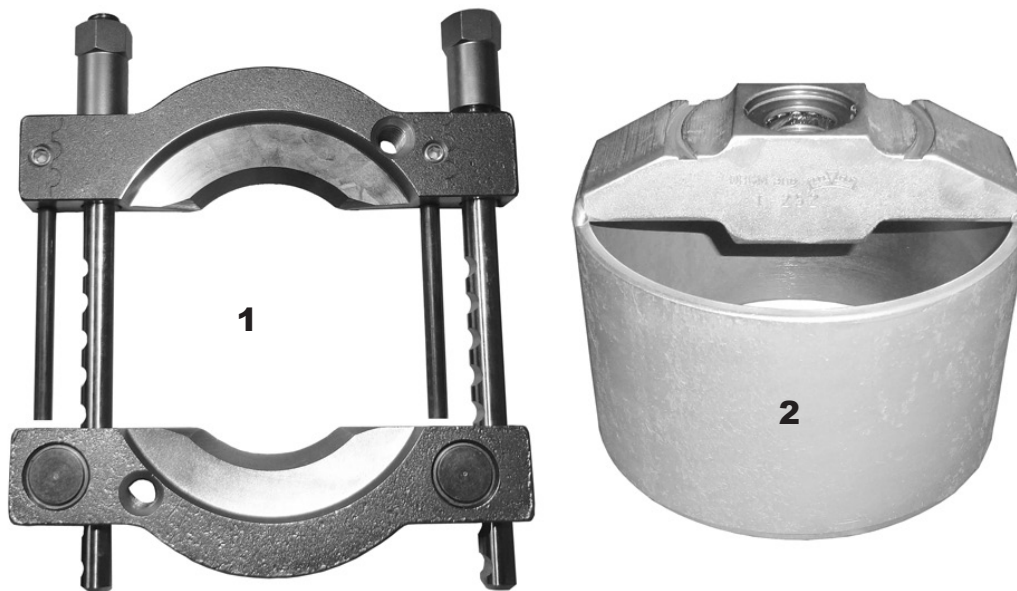

Pos.	Artikel-Nr.	Bezeichnung
1	32 101 416	Trenneinheit E-37-2
2	32 103 652	Glocke T-252 Ø 165mm

Im Lieferumfang sind die Positionen 1 und 2 enthalten

Zugeinheit hydraulisch (33 505 201) bestehend aus:

7	31 502 604	Zugbolzen M20 x 515
8	905.3220	Bundmutter M20
9	32 103 658	Mutter T-258
11	32 102 504	Hohlkolbenzylinder HKZ 15



Ausbau **aller** Radnaben und Kompaktlager mit Innenbohrung:

- Sicheres Ausbauen der Nabe
- Kein Ausbau des Achsschenkels
- Kein hakeliges Schrauben, sondern ein mittiges Ziehen
- Achsvermessung entfällt

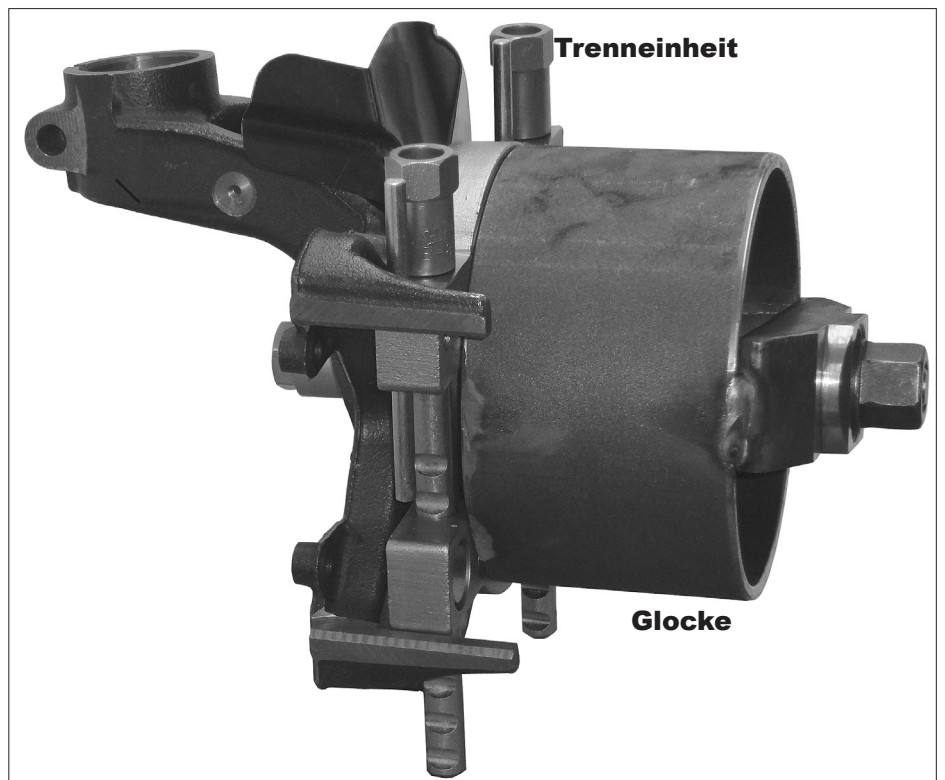

Ausbau **aller** geschraubten Radlager und **aller** geschraubten Radlager-Nabeneinheiten (HA) :

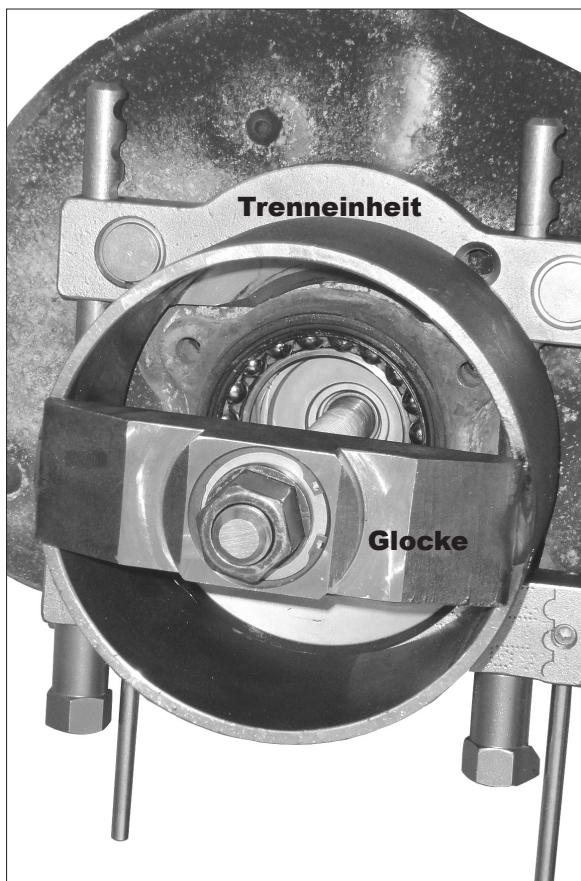

- Kein zusätzliches Werkzeug notwendig