



MODUL AUS- UND EINBAU RADLAGER BIS Ø 85

i.V.m. Zugeinheit (Radnabenausbau mit 32113421)

Arbeitsbereich: Radlagerwechsel am Fahrzeug

Passend für: Radlager **bis Ø 85** (PKW)

Artikel-Nr.: **32 115 421**



Pos.	Artikel-Nr.	Bezeichnung
E-3	32 101 633	Druckstück
E-5	32 101 635	Druckstück
E-7-1	32 101 637	Druckstück
E-10-1	32 101 640	Druckstück
E-12	32 101 642	Druckstück
E-18-1	32 101 648	Druckstück
E-43	32 101 653	Druckstück
E-54-1	32 101 626	Druckhülse
E-63-1	32 910 631	Druckstück
E-74	32 101 656	Druckstück
E-75	32 101 657	Druckstück
E-77	32 101 658	Druckstück

Im Lieferumfang sind die obigen Positionen enthalten

Zugeinheit hydraulisch (33 505 201) bestehend aus:

7	31 502 604	Zugbolzen M20 x 515
8	905.3220	Bundmutter M20
9	32 103 658	Mutter T-258
11	32 102 504	Hohlkolbenzylinder HKZ 15
12	32 111 321	Zugeinheit mechanisch

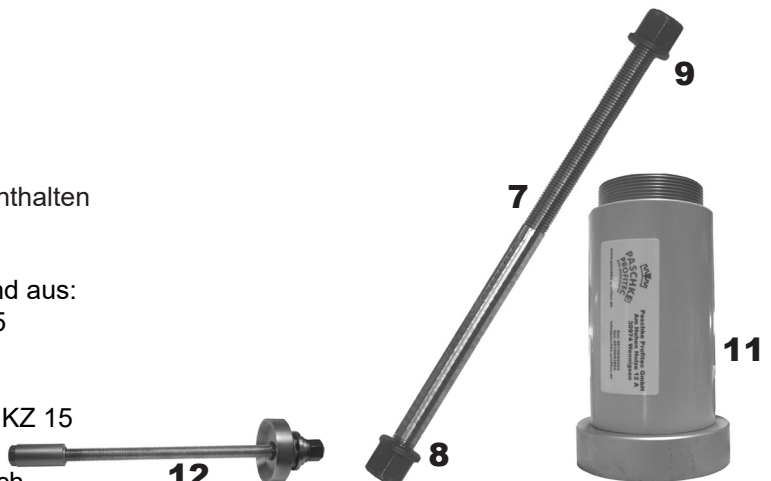

Lagerausbau von außen:

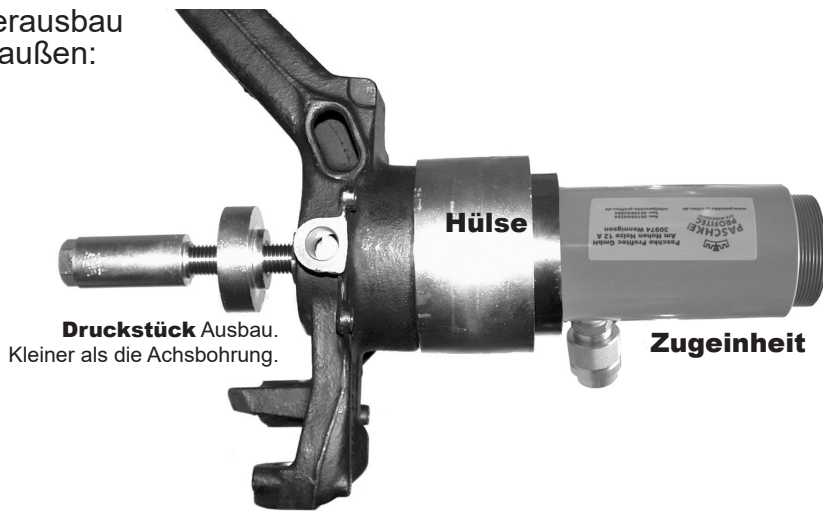

Druckstück Ausbau.
Kleiner als die Achsbohrung.

Zugeinheit

Hülse, die tief und groß genug ist, das herausgezogene Lager aufzunehmen und sich auf dem Achsschenkel abstützen kann.

Lagerausbau von innen:



Druckstück Ausbau.
Kleiner als die Achsbohrung.

Zugeinheit

Lagereinbau von außen:

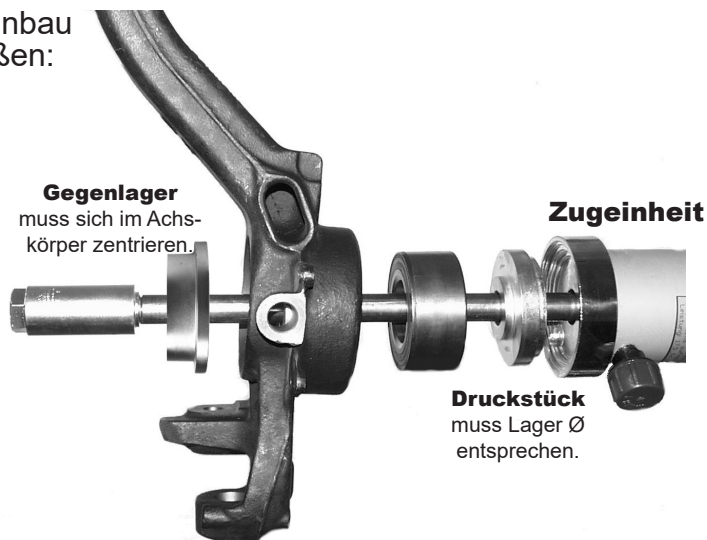

Gegenlager
muss sich im Achs-
körper zentrieren.

Zugeinheit

Druckstück
muss Lager \varnothing
entsprechen.

Lagereinbau von innen:

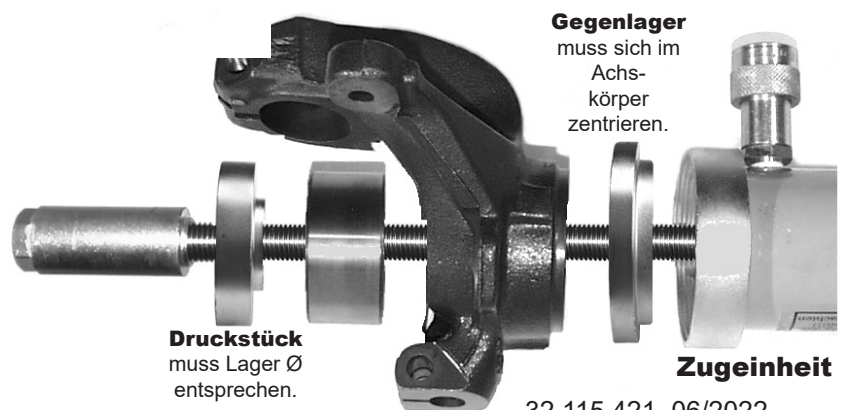

Gegenlager
muss sich im Achs-
körper zentrieren.

Druckstück
muss Lager \varnothing
entsprechen.

Zugeinheit