



MODUL AUS- UND EINBAU RADLAGER ab Ø 84 i.V.m. Zugeinheit (Radnabenausbau mit 32113421)

Arbeitsbereich: Radlagerwechsel am Fahrzeug (Vorarbeit Radnabenausbau mit 32113421)

Passend für: Radlager **ab Ø 84** (PKW, SUV, Transporter)

Artikel-Nr.: **32 115 422**

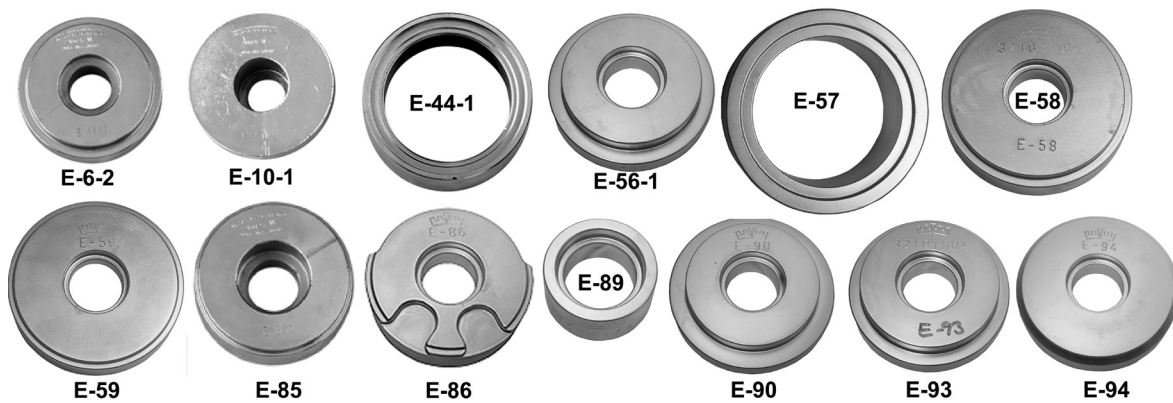

Pos.	Artikel-Nr.	Bezeichnung
E-6-2	32 101 636	Druckstück
E-10-1	32 101 640	Druckstück
E-44-1	32 101 625	Druckhülse
E-56-1	32 101 655	Druckstück
E-57	32 103 603	Druckhülse
E-58	32 103 605	Druckstück
E-59	32 103 606	Druckstück
E-85	32 101 681	Druckstück
E-86	32 101 682	Druckstück
E-89	32 101 686	Druckstück
E-90	32 101 683	Druckstück
E-93	32 101 684	Druckstück
E-94	32 101 685	Druckstück

Im Lieferumfang sind die obigen Positionen enthalten.

Zugeinheit hydraulisch (33 505 201) bestehend aus:

7	31 502 604	Zugbolzen M20 x 515
8	905.3220	Bundmutter M20
9	32 103 658	Mutter T-258
11	32 102 504	Hohlkolbenzylinder HKZ 15
12	32 111 321	Zugeinheit mechanisch

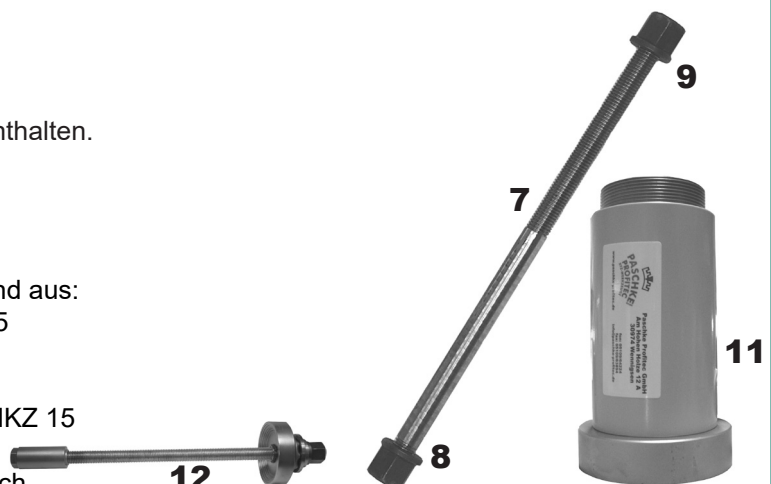

Lagerausbau
von außen:

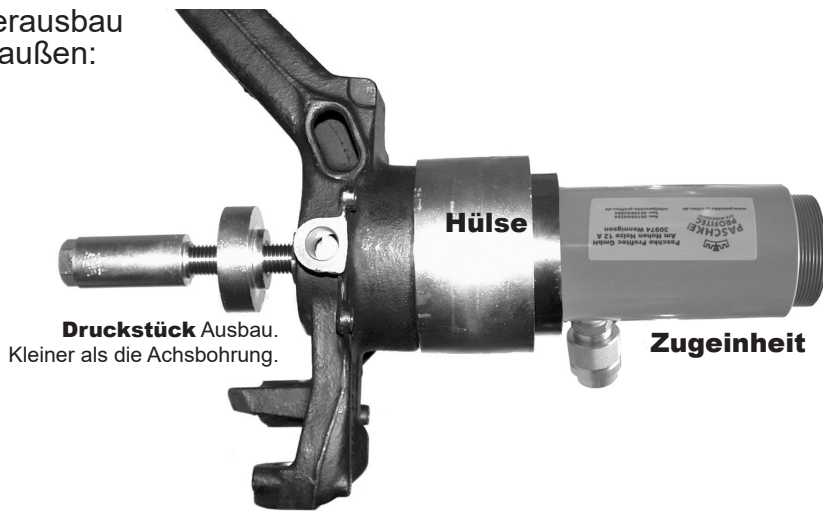

Druckstück Ausbau.
Kleiner als die Achsbohrung.

Zugeinheit

Hülse, die tief und groß genug ist, das herausgezogene Lager aufzunehmen und sich auf dem Achsschenkel abstützen kann.

Lagerausbau
von innen:



Druckstück Ausbau.
Kleiner als die
Achsböhrung.

Zugeinheit

Hülse

Lagereinbau
von außen:

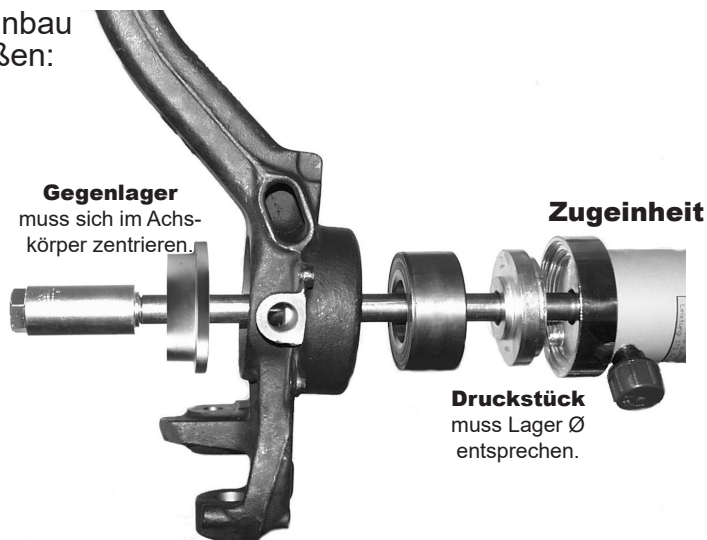

Gegenlager
muss sich im Achs-
körper zentrieren.

Zugeinheit

Druckstück
muss Lager \varnothing
entsprechen.

Lagereinbau
von innen:

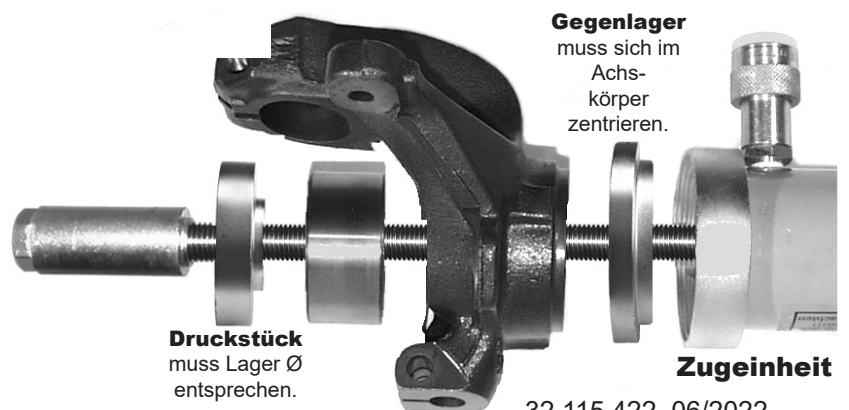

Gegenlager
muss sich im
Achskörper
zentrieren.

Druckstück
muss Lager \varnothing
entsprechen.

Zugeinheit