



MODUL EINBAU KOMPAKTLAGER Ø 85, Ø 92
 i.V.m. Zugeinheit (Ausbau mit 32113421)

Arbeitsbereich: Kompaktlager (Radlager-Nabeneinheit) am Fahrzeug einbauen für Ø 85, Ø 92

Passend für: Ø 85 z.B. T5, T6, Touareg 2,5l bis 2010
 Ø 92 z.B. Peugeot Expert, Citroen Jumpy, Toyota ProAce ab`16, Opel Vivaro ab`19

Artikel-Nr.: 32 208 421

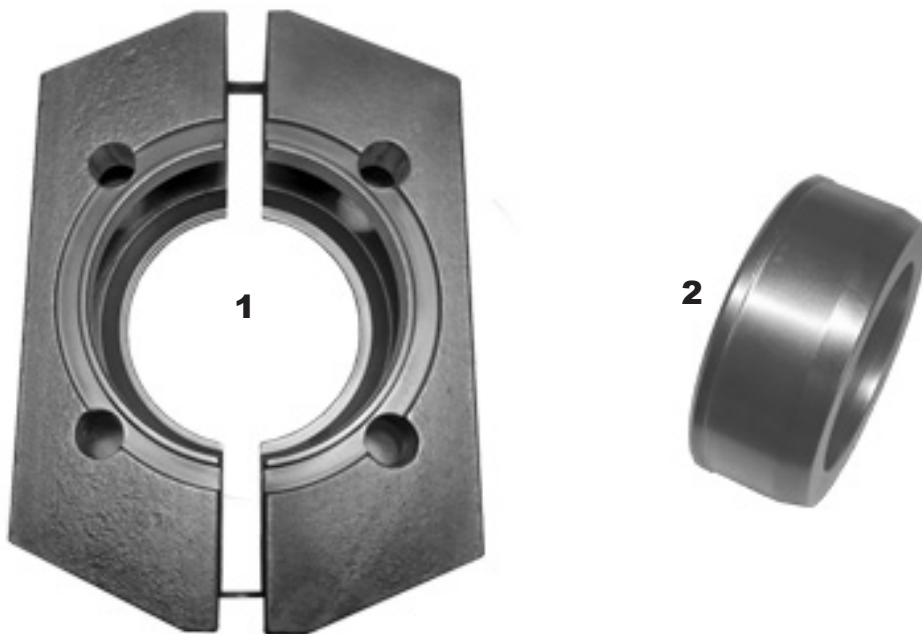

| Pos. | Artikel-Nr. | Bezeichnung |
|------|-------------|------------------------------|
| 1 | 32 101 677 | Druckscheibe E-47 A/B |
| 2 | 32 101 678 | Druckstück Gegenlager E-46-1 |

Im Lieferumfang sind die Positionen 1 und 2 enthalten.

Zugeinheit hydraulisch (33 505 201) bestehend aus:

| | | |
|----|------------|---------------------------|
| 7 | 31 502 604 | Zugbolzen M20 x 515 |
| 8 | 905.3220 | Bundmutter M20 |
| 9 | 32 103 658 | Mutter T-258 |
| 11 | 32 102 504 | Hohlkolbenzylinder HKZ 15 |
| 12 | 32 111 321 | Zugeinheit mechanisch |

