



MODUL EINBAU KOMPAKTLAGER Ø 78, Ø 82

i.V.m Zugeinheit (Ausbau mit 32113421)

Arbeitsbereich: Kompaktlager (Radlager-Nabeneinheit) am Fahrzeug einbauen für Ø 78, Ø 82

Passend für:	Ford Focus II	ab`04] Ø 78	Ford S-MAX	ab `06] Ø 82
	Ford C-Max	ab`04		Ford Mondeo	ab `07	
	Volvo S40 / V50	ab`04		Ford Galaxy	ab `06	
	Volvo C30 / C70	ab`06		Landrover		
	Mazda 3	ab`03		Freelander 2	ab `06	

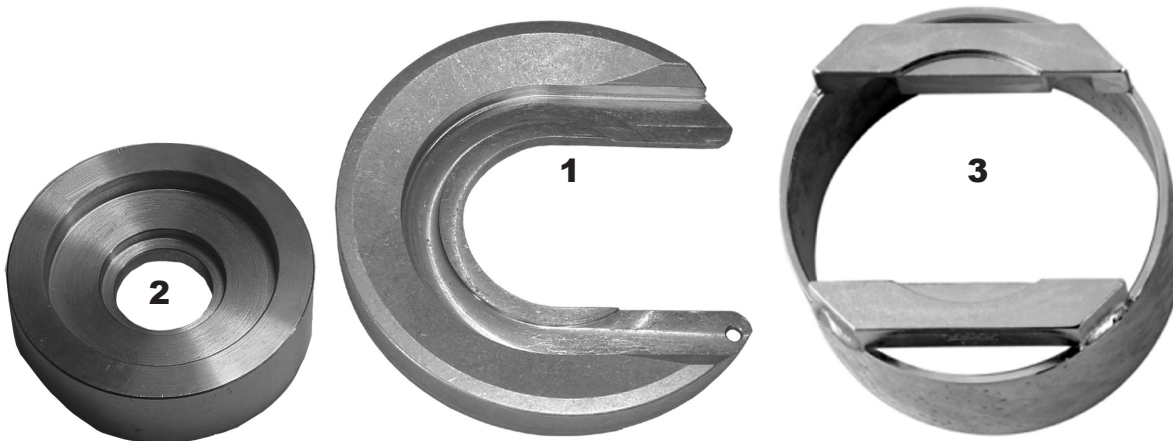

Pos.	Artikel-Nr.	Bezeichnung
1	32 401 693	Druckscheibe E-97-2
2	32 401 699	Druckstück Gegenlager E-99
3	32 101 668	Glocke E-40

Im Lieferumfang sind die Positionen 1 bis 3 enthalten.

Optional:

4	32 401 698	Mutter E-98
----------	------------	-------------

Zugeinheit hydraulisch (33 505 201) bestehend aus:

7	31 502 604	Zugbolzen M20 x 515
8	905.3220	Bundmutter M20
9	32 103 658	Mutter T-258
11	32 102 504	Hohlkolbenzylinder HKZ 15

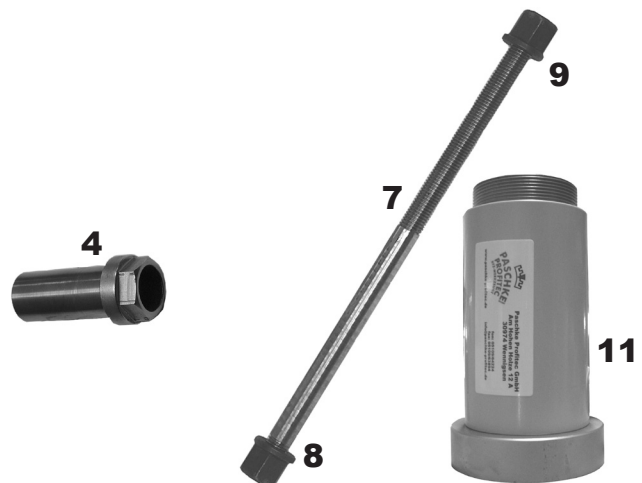

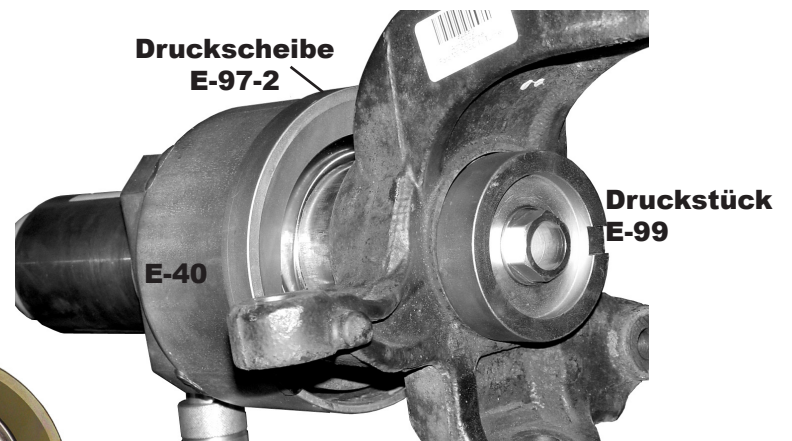
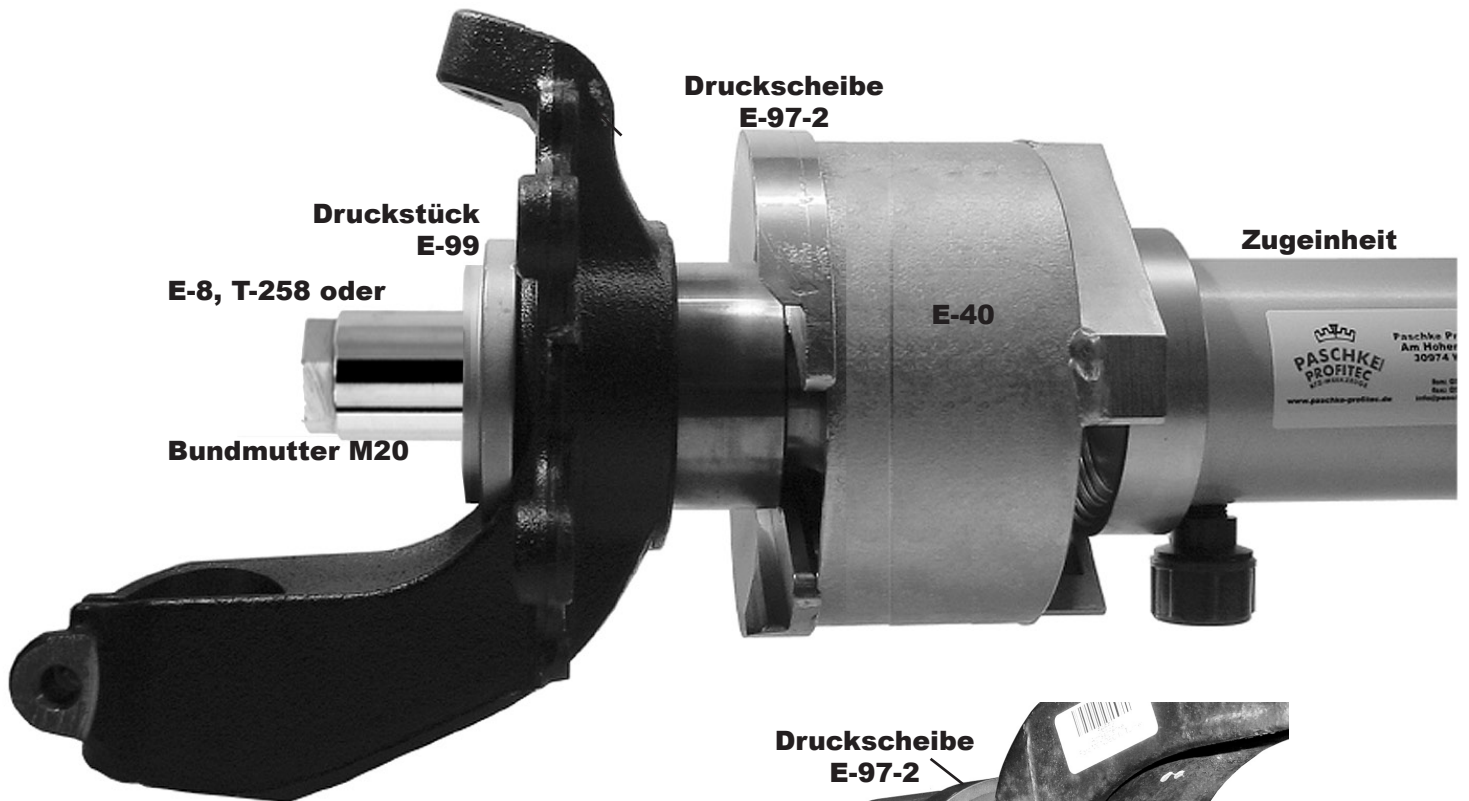

Die Druckscheibe E-97-2 wird senkrecht aufgesetzt. Der innere Absatz der Druckscheibe (Bild A rot gekennzeichnet) schließt bündig mit der Lageraußenkante ab (Bild B) und drückt das Kompaktlager beim Mondeo, Galaxy und S-Max ($\varnothing 82$) etwa 2 mm tief in die Achsbohrung.