

Druckstücksatz zum Silentlager-Wechsel  
 zur Verwendung mit Standard, hydr.

<b>Passend für:</b>	<b>ACHSE</b>	<b>KFZ-TYP</b>	<b>BAUJAHR</b>	<b>Ø mm</b>
	hinten	Golf III	1992 - 1997	56
		Vento	1992 - 1996	
		Golf IV Cabrio	1998 - 2002	
		Corrado	1989 - 1995	
		Toledo	1991 - 1999	
		extrem schwergängig -> Hydraulik benutzen! nicht mit ST.88!		

**Artikel-Nr.: 33 215 302**

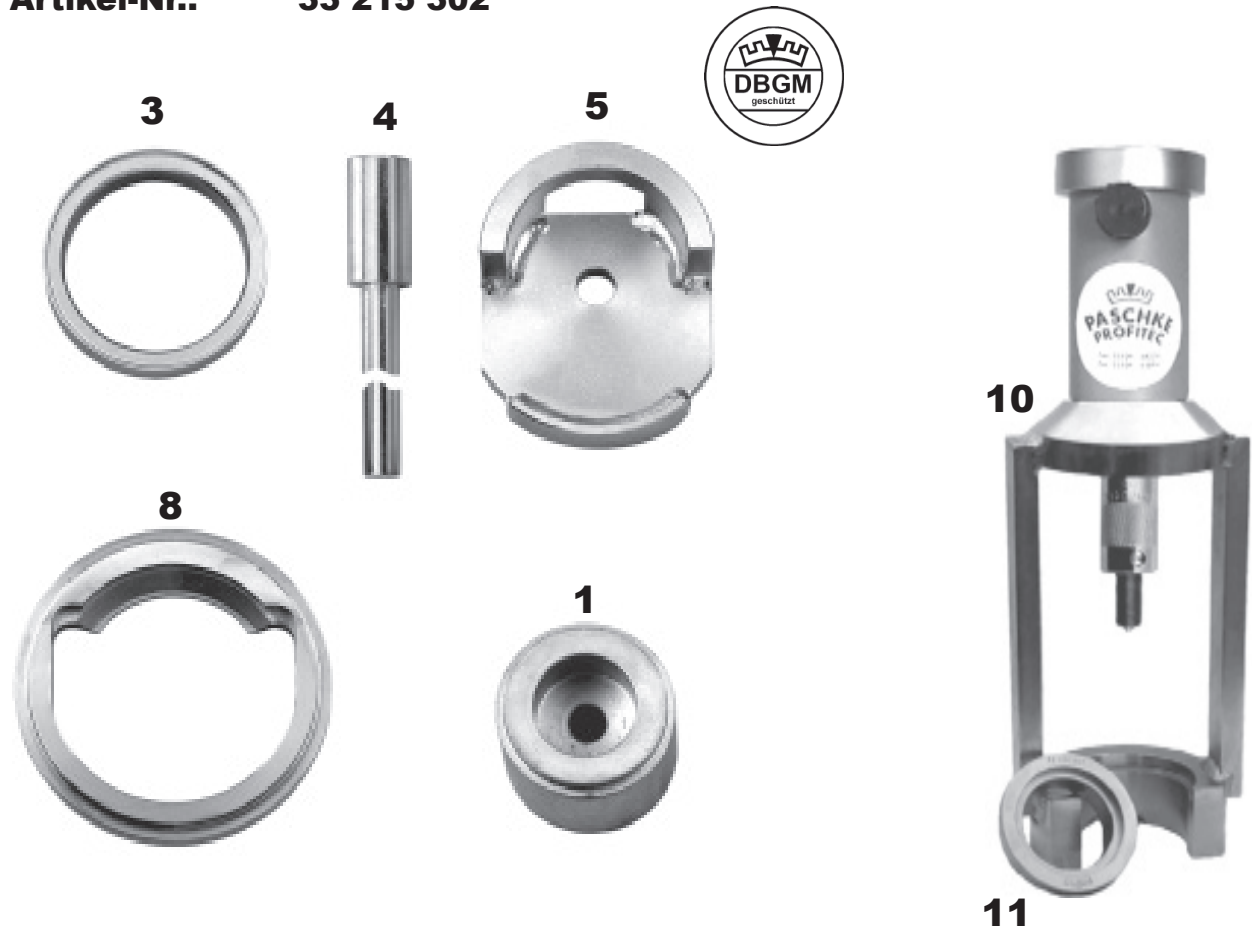

<b>Pos.</b>	<b>Artikel-Nr.</b>	<b>Bezeichnung</b>
1	33 215 601	Druckstück A-150
3	33 215 603	Hülse A-152
4	33 208 606	Zentrierung Ø 12 mm lang
5	33 215 605	Druckstück A-154, abgesetzt
8	33 215 608	Hufeisen-Ring (ersetzt A-151)
10	33 ...	Standard
11	33 201 601	Ring von Standard

Im Lieferumfang sind die Positionen 1, 3, 4, 5, 8 enthalten.

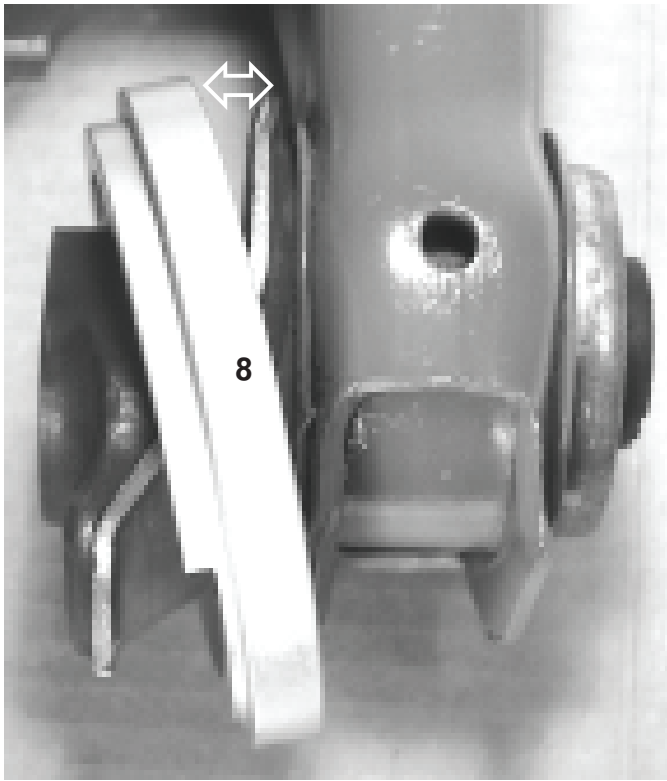

## Ausbau:

### Montagehinweis!!

Um Beschädigungen zu vermeiden, müssen die Bremsschläuche abgeflanscht werden und die Handbremsseile ausgehängt werden.

### Richtig!!

(Abstand ca. 10 mm möglich)  
Hufeisenring (8) über den weit ausgeformten Rand des Silentlagers aufsetzen, mit leichtem Hammer Schlag fixieren. Die Fase im Hufeisenring bördelt beim Pressen den hinteren Rand des Silentlagers um.

Hufeisenring (8) hinter den ausgeformten Rand des Silentlagers aufsetzen.

Teile 1, 4, und 3 montieren.  
Grundgerät (10) mit der offenen Seite **in** Fahrtrichtung ansetzen.

!Achse ist nur begrenzt belastbar!  
Bei extrem feststehendem Gummi - Metall - Lager das Lösemoment durch einen Prellschlag etc. auf das Silentlager unterstützen.

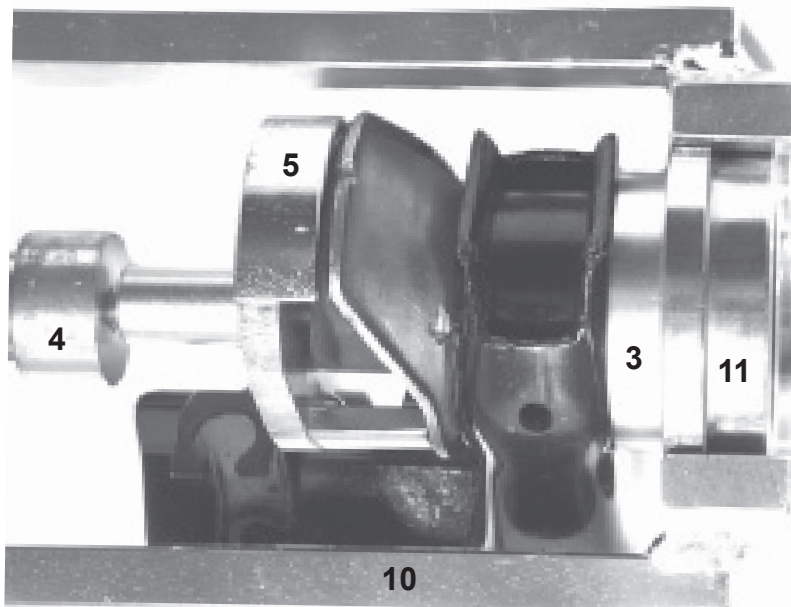
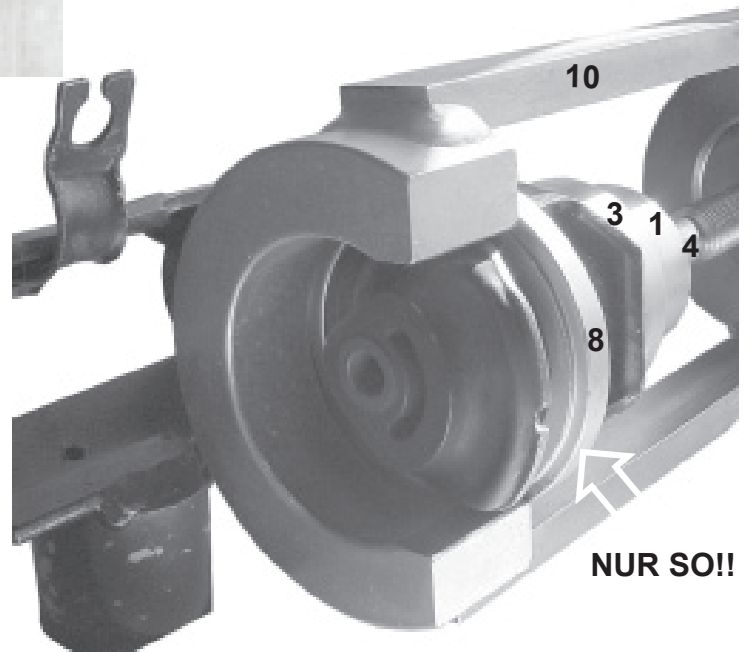

## Einbau:

### Montagehinweis!!

Um Beschädigungen zu vermeiden, müssen die Bremsschläuche abgeflanscht werden und die Handbremsseile ausgehängt werden.

Beachten Sie die vom Hersteller vorgeschriebene Einbaulage!