



DRUCKSTÜCKSATZ ZUM SILENTLAGER-WECHSEL HA

i.V.m. Standard hydraulisch (nicht St. 90)

Arbeitsbereich: Hydro- und Kunststofflager Ø 69

Passend für:	Audi A2	99-05	Seat Cordoba	02-09
	Audi A3	96-03	Ibiza	02-09
	Audi TT	01-06	Leon	99-06
	VW Bora	98-13	Toledo	99-09
	Beetle	11-16	Skoda Fabia	99-07
	Fox	03-15	Octavia	97-13
	Golf IV	97-05	Rapid	ab`12
	Golf IV Variant	99-06	Roomster	06-15
	New Beetle	98-11	Citroen C4	ab`04 (siehe 33 810 300)
	Polo 9N/6R	ab`01	Peugeot 307	ab`00 (siehe 33 810 300)

Artikel-Nr.: 33 224 201 c

DBGM angemeldet

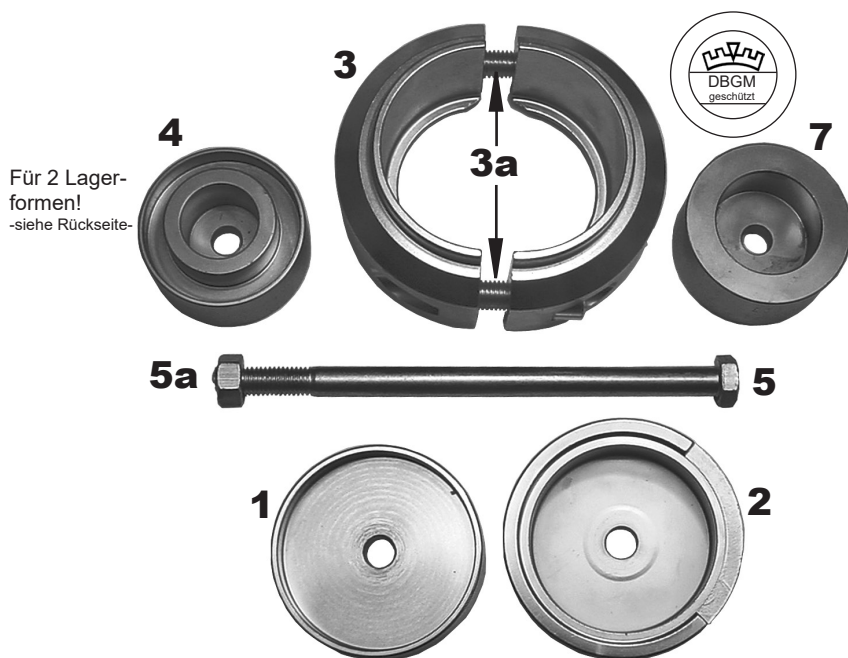

Für 2 Lager-
formen!
-siehe Rückseite-



Pos.	Artikel-Nr.	Bezeichnung
1	33 224 611	Druckstück Einbau (Hydro- / Kunststofflager) <small>33 224 601</small>
2	33 224 602	Druckstück Einbau (Gegenlager) <small>33 223 602</small>
3	33 224 613	Trennvorrichtung Ausbau
3a	33 904 607	Klemmschraube M12 x 50
4	33 224 614	Druckstück Ausbau (Hydrolager)
5	33 224 605	Zentrierung Ø 12 mm extra lang mit Mutter (5a)
7	33 223 613	Druckstück Ausbau (Kunststofflager) (33 223 603)

Optional:

8	33 223 601	Druckring Ausbau (Kunststofflager) (optional)
9	33 202 401	Druckbolzen verstärkt (optional)
10	33 ...	Standard
11	33 201 611	Ring von Standard

Im Lieferumfang für 33 224 201 sind die Positionen 1 - 5 und 7 enthalten.

Ausbau: Hydrolager

Trennvorrichtung (3) mit den Inbusschrauben zwischen Lagerbund und Achse exakt verspannen, dadurch muß ein Spalt von 2-3 mm entstehen. Druckstück Ausbau (4) ansetzen und mit Zentrierung (5) fixieren.

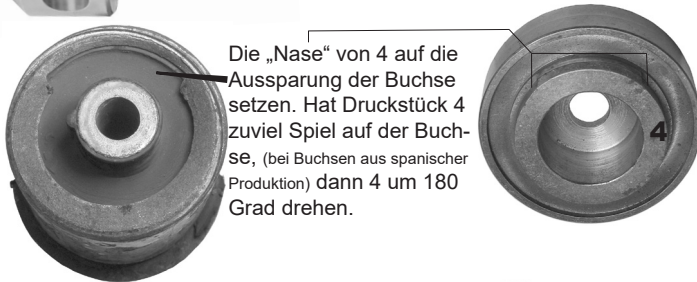
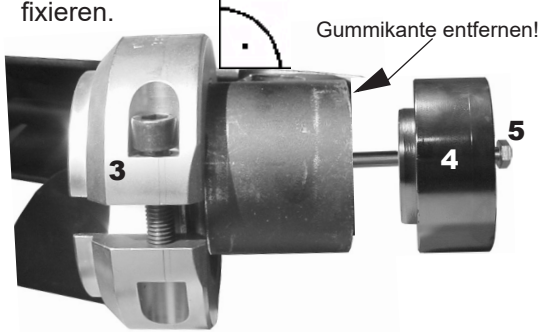

Ausbau: Kunststofflager

Druckring (8) auf Lagerkragen setzen. Druckstück Ausbau (7) ansetzen und mit Zentrierung (5) fixieren. Die Lagerkante des Kunststofflagers wird durch die Abstützzapfen (von 8) bewußt stellenweise zerstört.

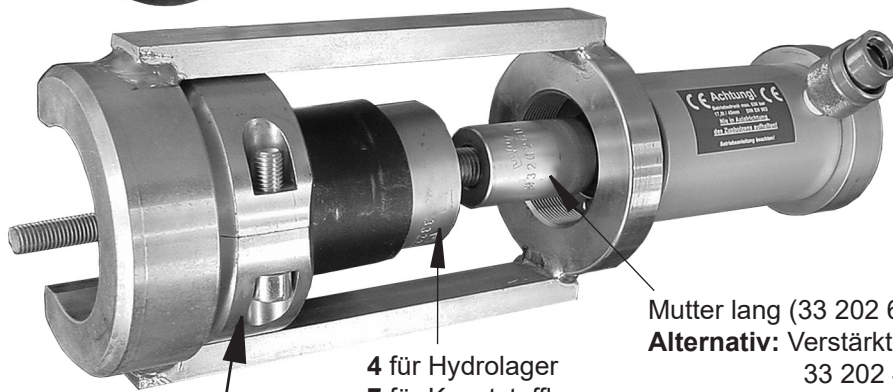

Auf die **exakte Zentrierung** des Druckbolzens und auf die der Druckstücke achten. Der Druckbolzen kann beidseitig verwendet werden!

Mutter lang (33 202 607)
Alternativ: Verstärkter Druckbolzen
33 202 401 (9)

3 für Hydrolager
8 für Kunststofflager

4 für Hydrolager
7 für Kunststofflager

Einbau (Beachten Sie die vom Werk vorgeschriebene Einbaulage).

Bei Einbaulage Konturen beachten!

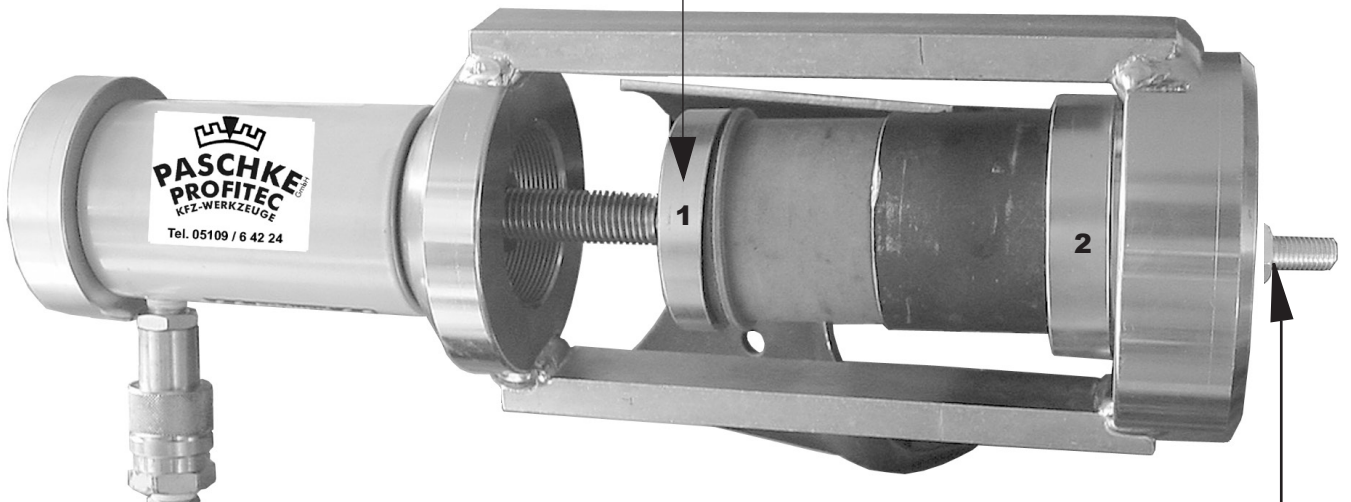

Mutter (5a) zur Fixierung verwenden.