



DRUCKSTÜCKSATZ ZUM SILENTLAGERWECHSEL HA

i.V.m. Standard mechanisch bzw. hydraulisch

Arbeitsbereich: Hinterachse Längslenker Ø 70

Passend für:

Citroen Crosser	07-12
Citroen C4 Aircross	ab`12
Hyundai i30	07-12
Kia CeeD	08-12
Kia Carens III	ab`06
Mitsubishi ASX	ab`10
Mitsubishi Lancer	ab`08
Mitsubishi Outlander	ab`06
Opel Insignia	ab`08
Peugeot 4007	07-12
Peugeot 4008	ab`12
Saab 9-5	ab`10

Artikel-Nr.: 33 312 302

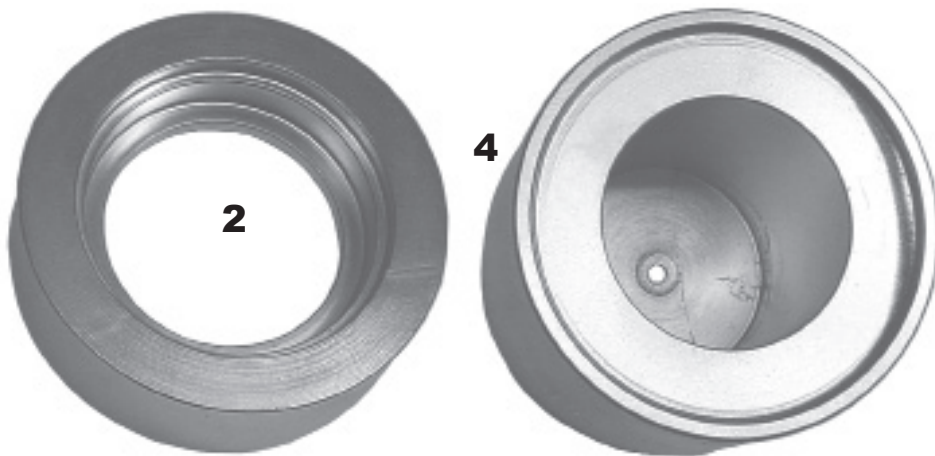

Pos.	Artikel-Nr.	Bezeichnung
2	33 710 612	Druckring
4	33 312 614	Druckhülse

OPTIONAL: (Opel und Saab)

5	33 521 601	Druckring (zur Verstärkung des Aluminiummantels)
---	------------	--

OPTIONAL: (Peugeot / Citroen und Mitsubishi)

6	33 914 604	Druckhülse (für verlängerten vollständigen Ausbauweg)
---	------------	---

10	33 ...	Standard
11	33 201 611	Ring von Standard

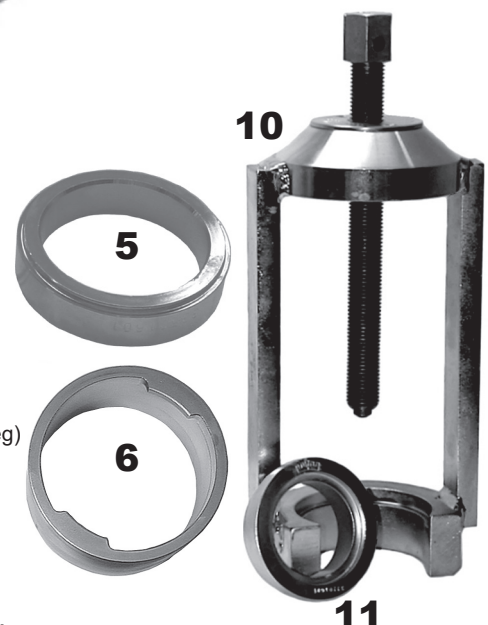

Im Lieferumfang für 33 312 302 sind die Positionen 2 und 4 enthalten.

Im Lieferumfang für 33 312 201 sind die Positionen 2, 4, 5 und 6 enthalten.

Ausbau

Einbautiefe des Lagers messen

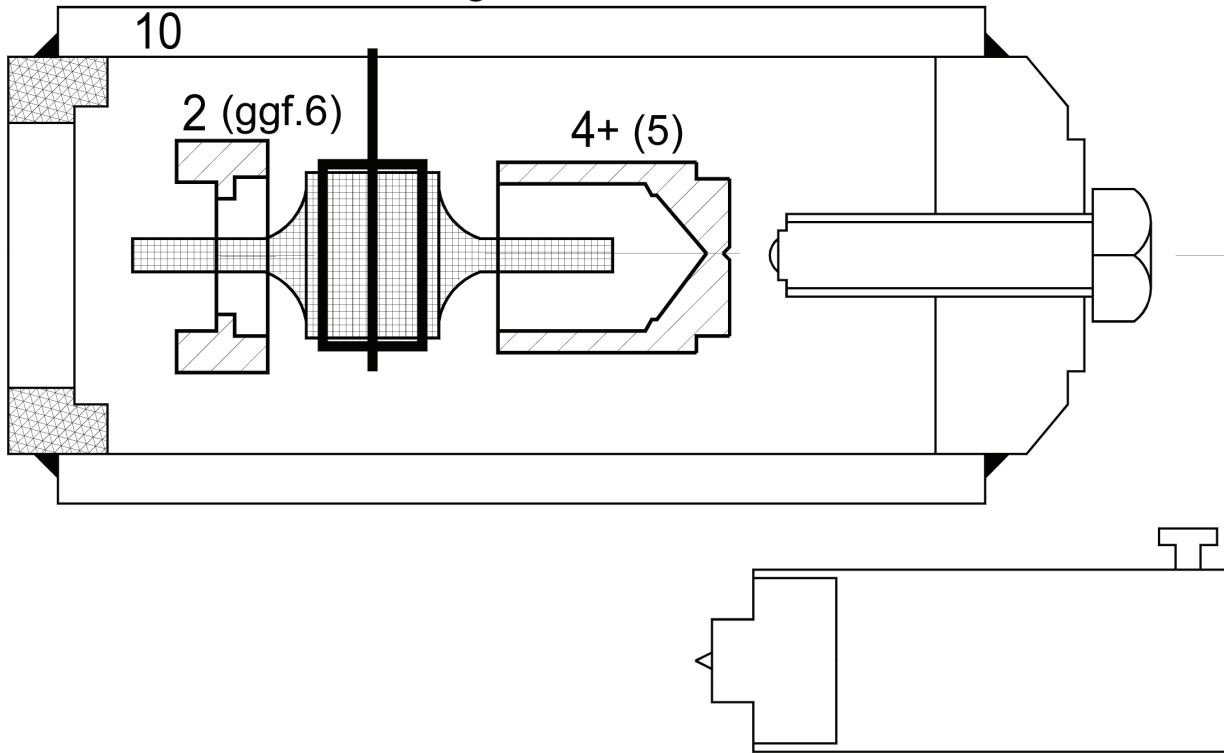

Einbau

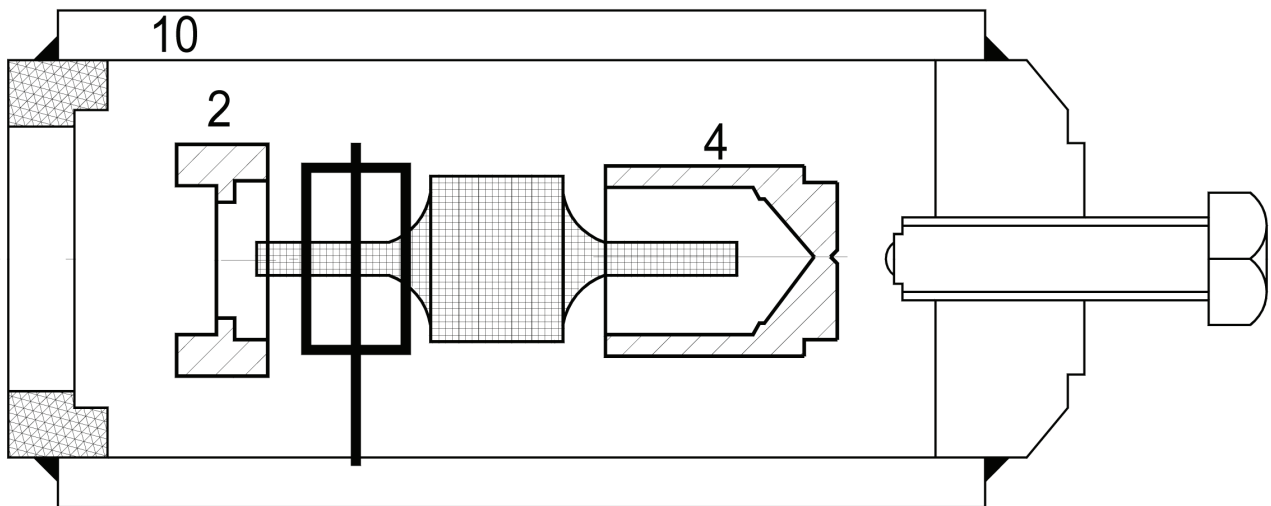

Bitte Einbauvorschriften des Herstellerwerkes beachten!