



## DRUCKSTÜCKSATZ ZUM SILENTLAGERWECHSEL VA i.V.m. Standard mechanisch bzw. hydraulisch

**Arbeitsbereich:** Querlenker Ø 39, 40

<b>Passend für:</b>	Opel Corsa D	ab `06	Ø 39
	Opel Adam	ab `12	
	Alfa Romeo Mito	ab `08	
	Citroen Nemo	ab `08	
	Fiat Fiorino	ab `08	
	Fiat Linea	ab `07	
	Fiat Punto Evo	09 - 20	
	Fiat Punto	ab `12	
	Fiat Grande Punto	ab `05	
	Peugeot Bipper	ab `08	
	Ford Transit Tourneo	ab `12	Ø 40
	Ford Transit	ab `13	

**Artikel-Nr.: 33 313 300**

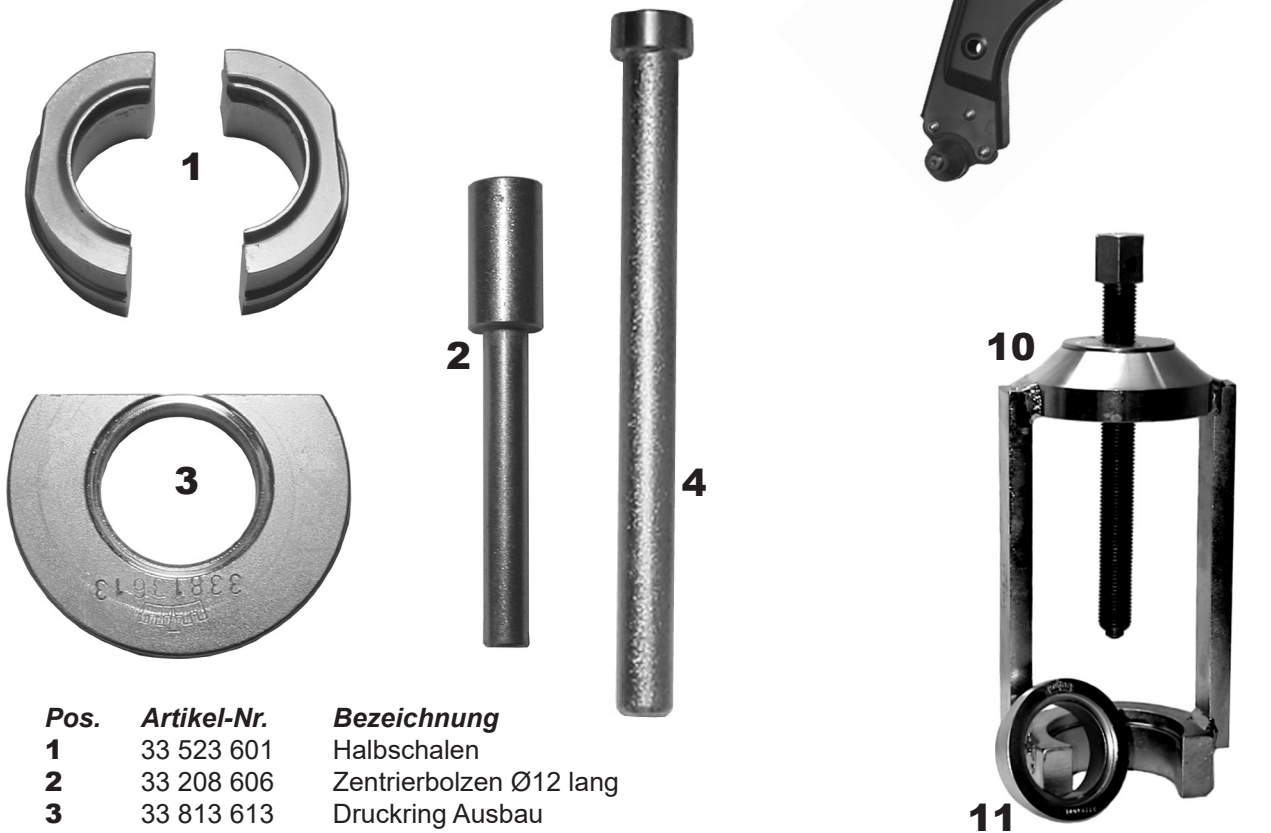

Pos.	Artikel-Nr.	Bezeichnung
<b>1</b>	33 523 601	Halbschalen
<b>2</b>	33 208 606	Zentrierbolzen Ø12 lang
<b>3</b>	33 813 613	Druckring Ausbau
<b>4</b>	33 510 605	Zentrierbolzen Ø 16
<b>10</b>	33 ...	Standard
<b>11</b>	33 201 611	Ring von Standard

Im Lieferumfang sind die Positionen 1 bis 4 enthalten.

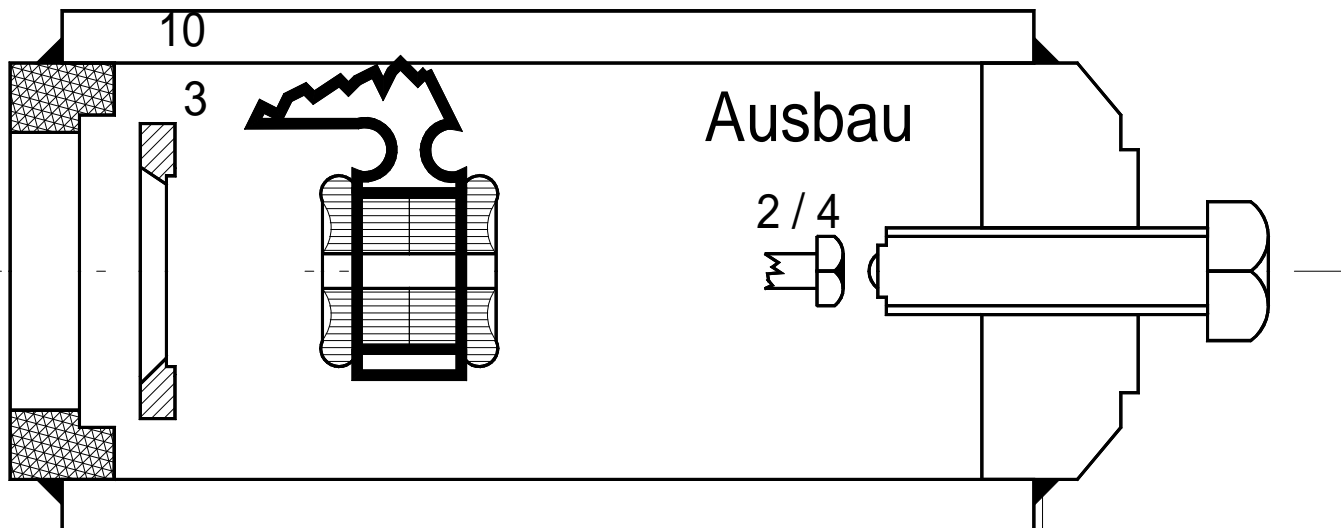

## Ausbau

2 / 4

## Einbau

A Silentblock zwischen Teil 1 (Halbschalen) legen und im Schraubstock zusammendrücken.

B Teil 11 aufschieben.

C Silentblock zurückdrücken bis der Gummikragen mit Teil 1 eine Planfläche bildet.

D Silentblock in den Querlenker zügig eindrücken (Gleitmittel verwenden).

