



## KOMPLETTWERKZEUG ZUM TRAGGELENK WECHSEL FORD VA

**Arbeitsbereich:** Achsschenkel / Traggelenk vorne Ø 43/45

**Passend für:** Ford Transit ab `00  
Tourneo Connect ab `02  
Custom ab `12

**Artikel-Nr.:** **33 407 300 b**

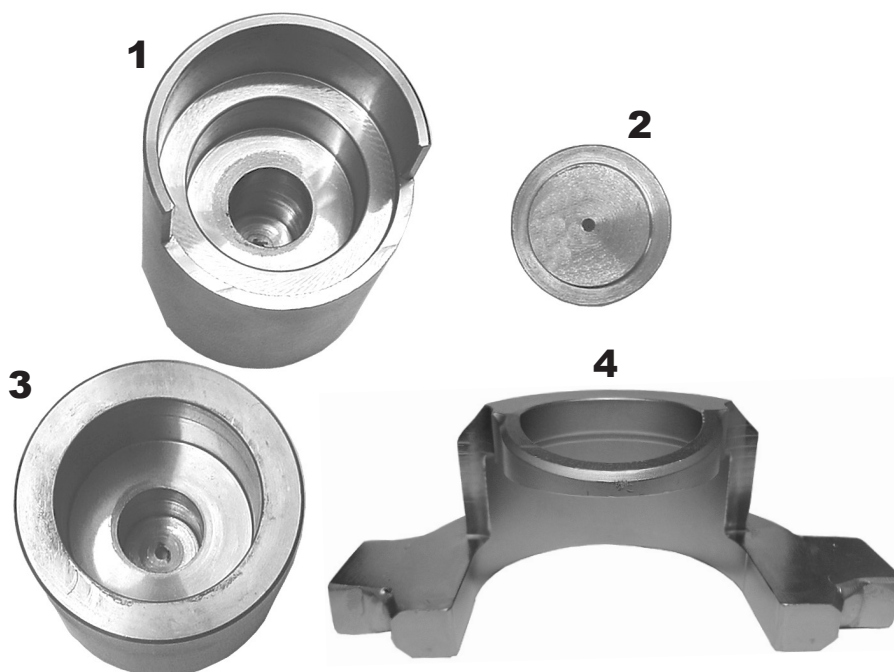

<b>Pos.</b>	<b>Artikel-Nr.</b>	<b>Bezeichnung</b>
<b>1</b>	33 407 601	Druckhülse Ausbau
<b>2</b>	33 407 612	Druckstück Ausbau
<b>3</b>	33 407 603	Druckhülse Einbau
<b>4</b>	33 407 614	Druckteller Ein-Ausbau

Im Lieferumfang für 33 407 300 sind die Positionen 1 - 4 enthalten.



## Ausbau

1. Druckhülse Ausbau (1) von unten ansetzen. Die Aussparung der Hülse passt auf das Schutzblech des Tragelenkes.
2. Druckstück Ausbau (2) in die runde Öffnung des Drucktellers (4) mit der Stempelung nach oben zeigend einlegen. Den kompletten Druckteller von oben auf das Tragelenk aufsetzen.
3. Einen Zweiarmabzieher (Mindestmaße: Spanntiefe 100 mm, Spannweite 115 mm) wie auf Abbildung II ansetzen und damit das Tragelenk ausdrücken. Bei einigen Fahrzeugen muß das Druckstück Ausbau (2) zum vollständigen Ausbau einmal umgedreht werden.

Abbildung II

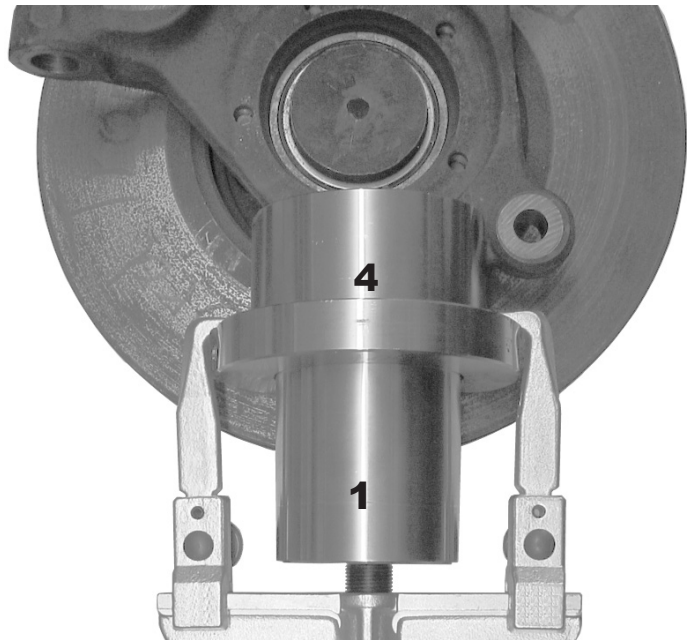

## Einbau

1. Das neue Tragelenk in die Druckhülse Einbau (3) einsetzen und von unten an das Auge ansetzen.
2. Den Druckteller (4) von oben auf das Auge aufsetzen.
3. Einen Zweiarmabzieher wie auf Abbildung II ansetzen und damit das Tragelenk eindrücken.

