

## Komplettwerkzeug zum Hydrolagerwechsel

<b>Passend für:</b>	<b>ACHSE</b>	<b>KFZ-TYP</b>	<b>BAUJAHR</b>	<b>Ø</b>
	Achsschenkel hinten (Hydrolager)	DB E-Klasse 124	1984 - 1995	40
		DB SL 129	1989 - 2001	
		DB S-Klasse 140	1991 - 1999	
		DB SLK 170	1996 - 2004	
		DB SLK 171	2004 - 2011	
		DB SLK 172	ab 2011	
		DB 190er 201	1982 - 1993	
		DB C-Klasse 202	1993 - 2000	
		DB C-Klasse 203	2000 - 2007	
		DB C-Klasse 204	ab 2007	
		DB GLK-Klasse 204	ab 2008	
		DB E-Klasse 207	ab 2009	
		DB CLK 208	1997 - 2002	
		DB CLK 209	2002 - 2010	
		DB E-Klasse 210	1995 - 2002	
		DB E-Klasse 211	1995 - 2008	
		DB E-Klasse 212	ab 2009	
		DB S-Klasse 215	1999 - 2006	
		DB S-Klasse 216	ab 2006	
		DB CLS 219	2004 - 2010	
		DB S-Klasse 220	1999 - 2005	
		DB S-Klasse 221	ab 2005	

**Artikel-Nr.: 33 501 300**

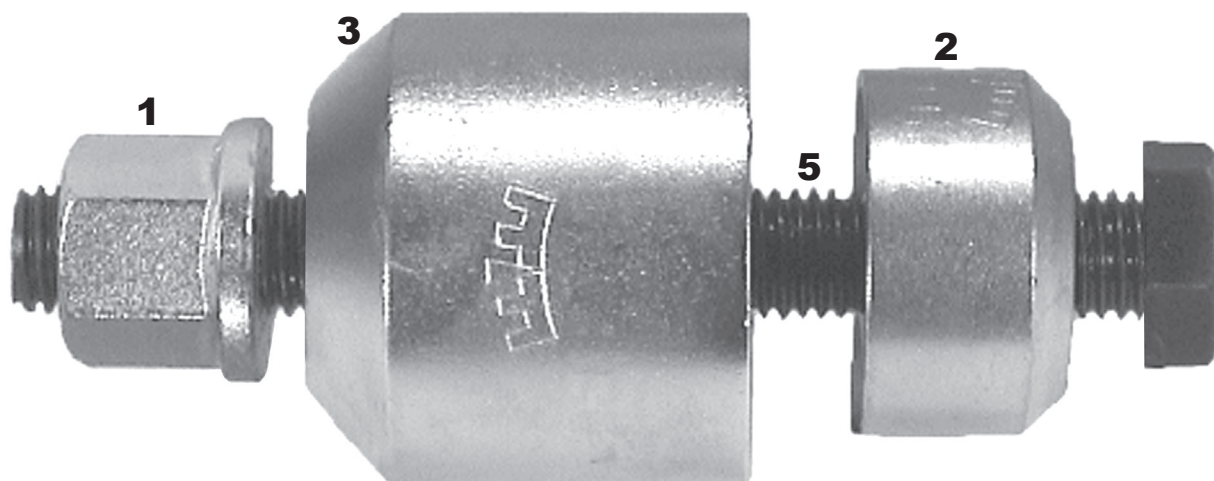

<b>Pos.</b>	<b>Artikel-Nr.</b>	<b>Bezeichnung</b>
1	905. 32 14	Mutter M14 mit Bund
2	33 501 602	Hülse, klein
3	33 501 613	Hülse, groß (33 501 603)
4	33 501 604	Lager (o. Abb.)
5	33 501 605	Zugschraube M14

Im Lieferumfang sind die Positionen 1 - 5 enthalten.

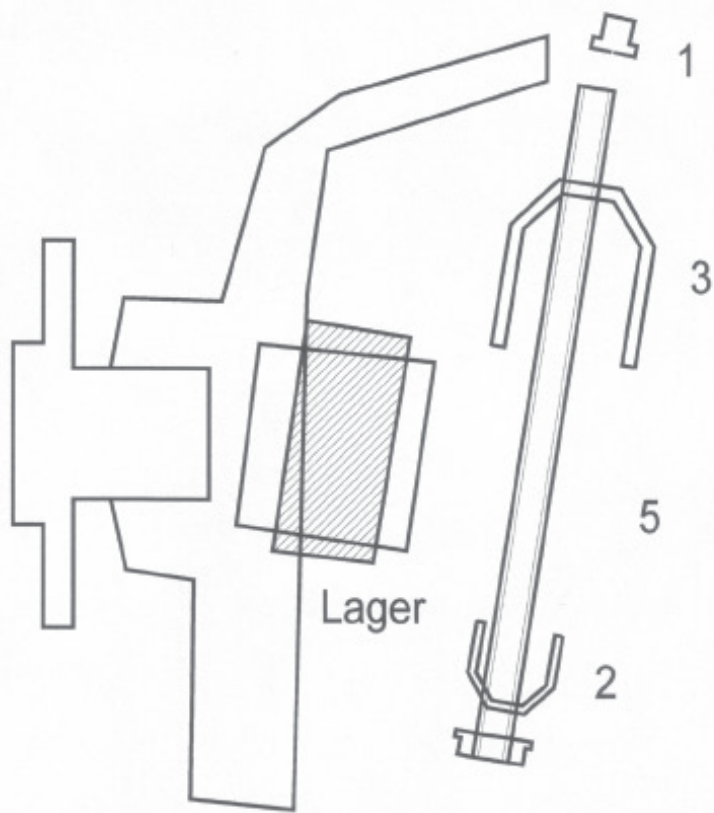

Ausbau

Einbau

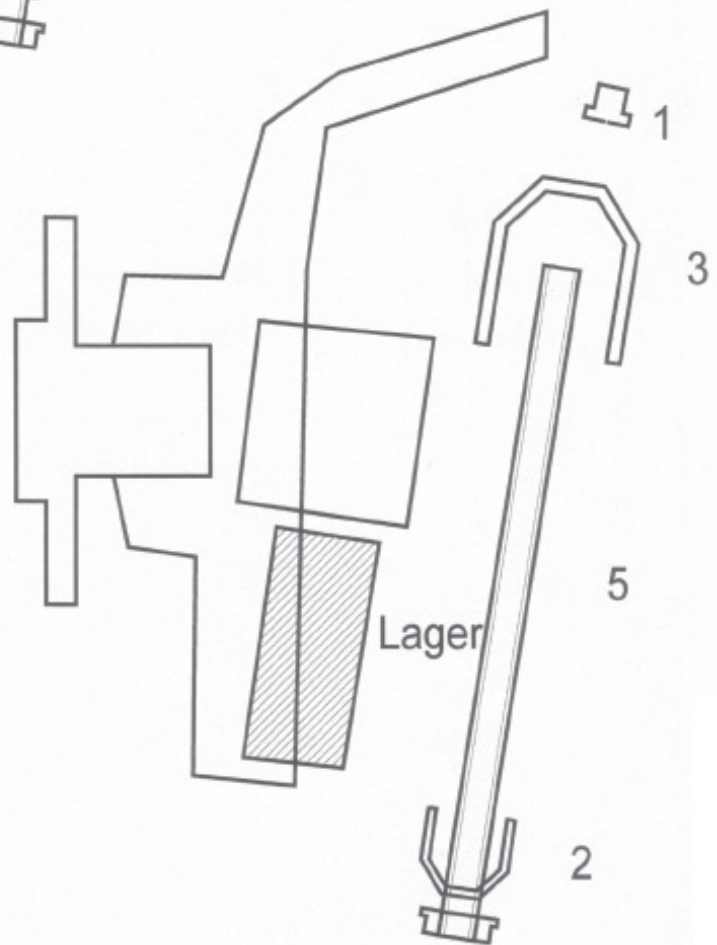

Bitte Einbauvorschriften des Herstellerwerkes beachten!