



HALBSCHALENSATZ FÜR LAGER MIT INNENBOHRUNG FÜR FEDERAUGE Ø 58 i.V.m. Zugeinheit und Spannblock

Arbeitsbereich: Lagerbuchse, Blattfeder
 Ein- und Ausbau am Fahrzeug ohne Ausbau ganzer Komponenten

Passend für: Lager mit OE-Nr. :

u.a. **MB:** A0003250285
 A0003250785
 A0003250885
 A0003251385

Actros 96 - 03
 Actros MP2/3 ab `02
 Zetros ab `08
 Arocs ab `13
 Axor ab `01
 Atego 98 - 04
 SK 87 - 96
 Zetros ab `08



Artikel-Nr.: 33505401



Pos.	Artikel-Nr.	Bezeichnung
1	33 505 604	Halbschalen
2	33 505 622	Distanzhülse (33 505 603)
3	33 505 602	Druckstück

Zugeinheit hydraulisch (33 505 201) bestehend aus:

7	31 502 604	Zugbolzen M20 x 515
8	905.3220	Bundmutter M20
9	32 103 658	Mutter T-258
11	32 102 504	Hohlkolbenzylinder HKZ 15
12	33 505 501	Spannblock

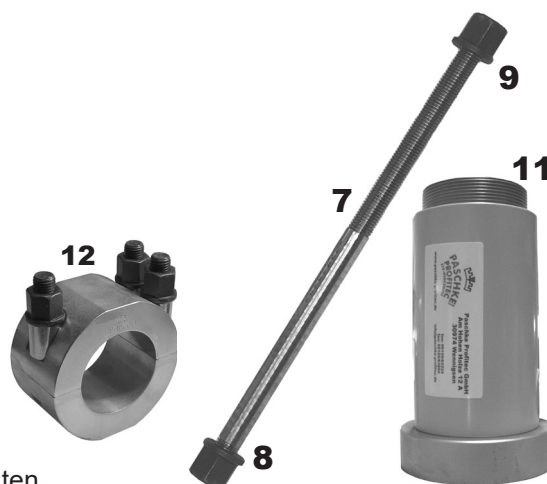

Im Lieferumfang von 33 505 401 sind die Positionen 1 - 3 enthalten.

Ausbau:



!Achtung! Spaltbreite beim neuen Lager prüfen. Einfache Berechnung:
 Durchmesser Neues Lager
 – Durchmesser Federauge
 = Ergebnis x 3,2 ergibt Mindestspaltbreite.
!Ansonsten anpassen!

Das eingefettete neue Lager in die Halbschalen und den Spannblock einlegen. (siehe Abbildg.) Halbschalen auf einer Seite zusammenführen (**A**). Auf der gegenüberliegenden Seite sind die Halbschalen weiter geöffnet. Das Lager wird so eingelegt, das die geschlitzte Seite mittig an der geöffneten Seite der Halbschalen liegt (**B**). So entstehen keine Verstauchungen am Lager beim Zusammendrücken. Spannblock langsam auf das gewünschte Maß vorspannen (als Orientierung kann das Druckstück dienen – es muss in die Halbschalen mit ca. 1mm Spiel hineinpassen).

Vorspannen:

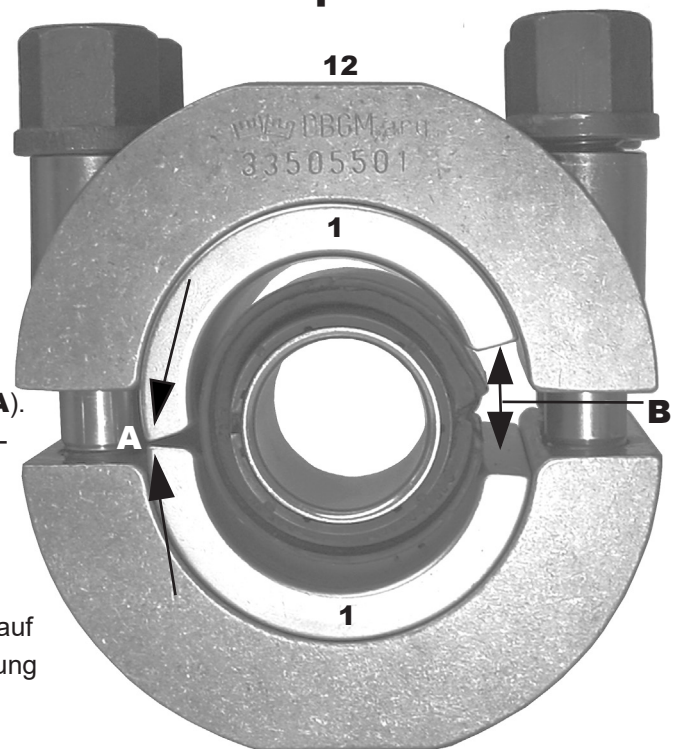

Einbau:

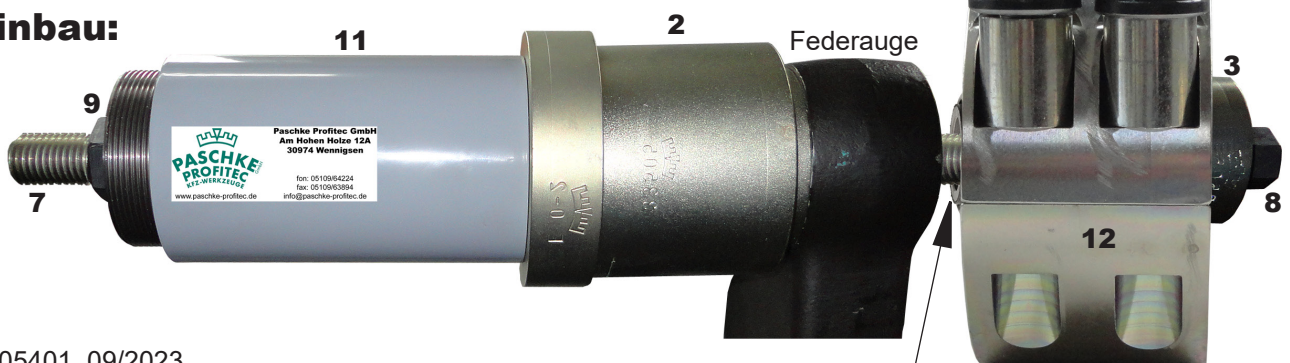

Halbschalen **1** und Lager dürfen leicht überstehen