

Druckstücksatz für Stoßdämpferauge
 zur Verwendung mit Standard mech. bzw. hydr.

Passend für:	ACHSE	KFZ-TYP	BAUJAHR	Ø mm
	Stoßdämpferauge	DB Sprinter VW LT DB L 709	1994 - 2006 1996 - 2006	30 - 40

Artikel-Nr.: 33 507 300



Pos.	Artikel-Nr.	Bezeichnung
1	33 507 601	Druckhülse
2	33 203 602	Druckstück A-126, Innenkonus
3	33 507 603	Druckstück
4	33 507 604	Druckbolzen kurz
5	33 507 605	Druckbolzen lang mit Konus
10	33 ...	Standard
11	33 201 611	Ring von Standard

Ausbau Stoßdämpfergummi

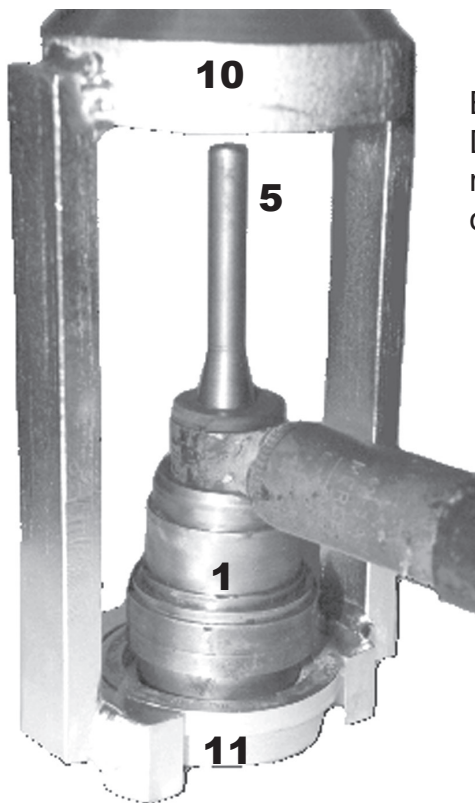

Beim Ausbau der Dämpfergummi muß die Kerbe oben sein.



Einbau Dämpfergummi

Bitte Schmiermittel verwenden.

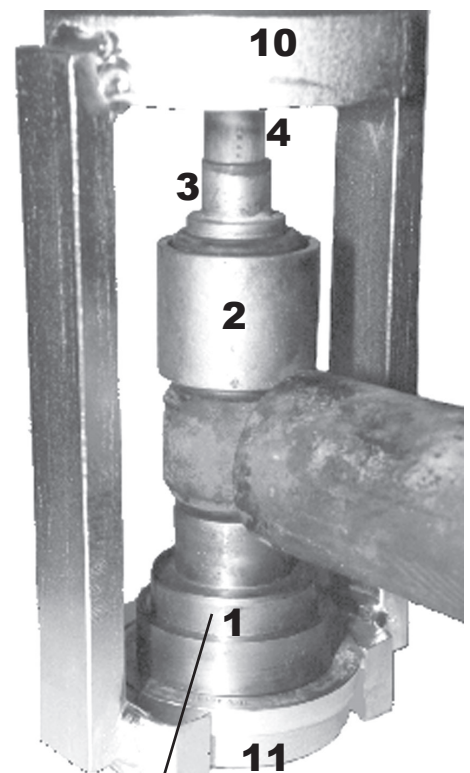

Einbau Stahlbuchse

Bitte Schmiermittel verwenden.

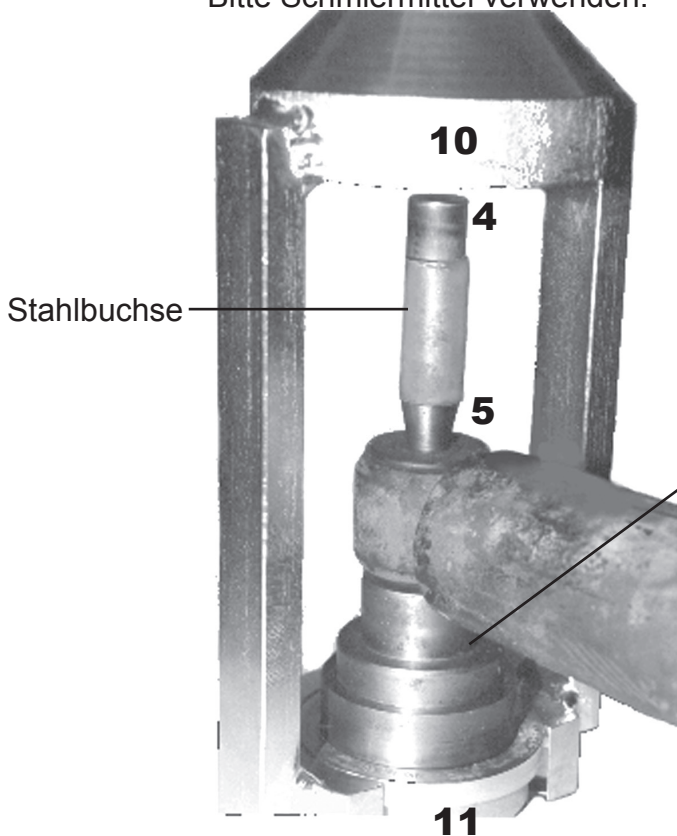

1 Beim Einbau der Dämpfergummi muß die Kerbe unten sein.

Beim Einbau der Stahlbuchse ist darauf zu achten, das die Dämpfer-Gummiwulst beidseitig aus dem Stoßdämpferauge herausragt.