

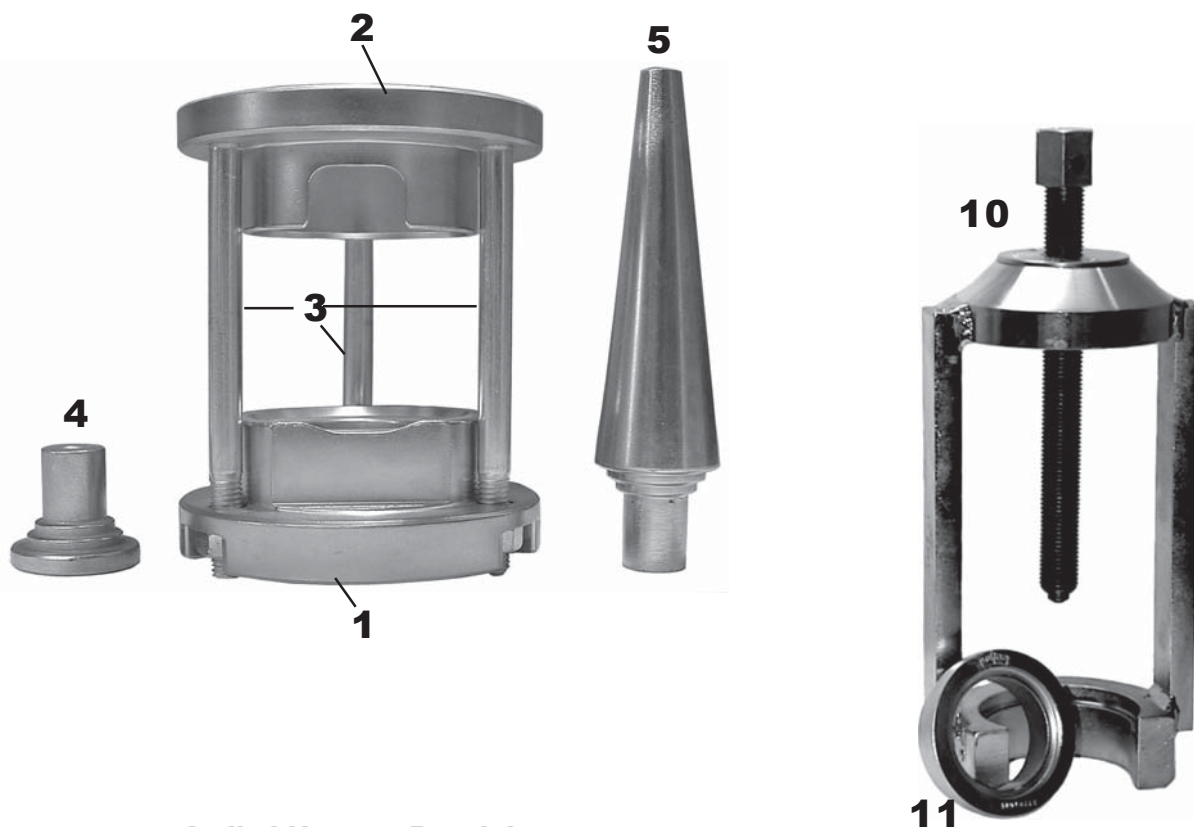

Druckstücksatz für Stoßdämpferauge (Ø 42 mm)
zur Verwendung mit Grundgerät mechanisch o. hydraulisch o. Werkstattpresse.

Passend für: LKW hinten: z.B. für Dämpfer
BPW 02.3702.00 / 67.00 / 52.00
Boge 50-927-0 / 40-898-0 / 50-897-0 Stahlhülse Ø 16/20/24 mm

Artikel-Nr.: 33 509 300



Pos.	Artikel-Nr.	Bezeichnung
1	33 509 601	Spannhälfte klein Ø 32 mm
2	33 509 602	Spannhälfte groß Ø 51 mm
3	33 509 603	3-er Satz Schrauben mit Muttern
4	33 509 604	Druckstück
5	33 509 605	Druckbolzen konisch Ø 16 / 20 / 24 mm
10	33 201 302	Standard mechanisch
11	33 201 60	Ring

Im Lieferumfang sind die Positionen 1 - 5 enthalten.

Montage Spannhälften



Die beiden Spannhälften verbleiben während der ganzen Montage am Stoßdämpfer!

Ausbau Dämpfergummi und Stahlbuchse

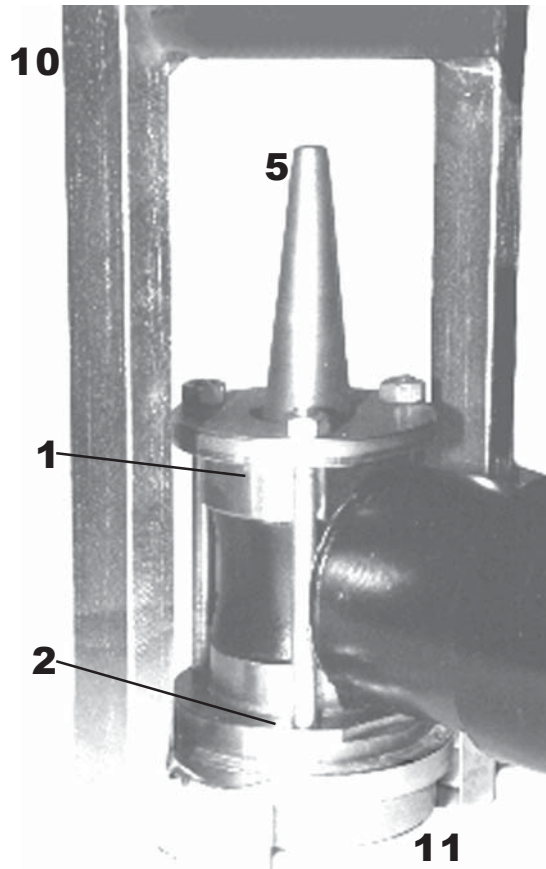

33 509 300 02/98

Einbau Dämpfergummi

Einbau Stahlbuchse

Beim Einbau des Dämpfergummis und der Stahlbuchse bitte ein Schmiermittel verwenden.

