

Komplettwerkzeug zum Schrägrollenlager-Wechsel
und Wechsel der Dichtringe (mechanisch)

Passend für:	ACHSE	KFZ-TYP	BAUJAHR	Ø mm
	Achsschenkel hinten	DB A-Klasse 168 Fiat Punto Lancia 840	1997 - 2004 1994 - 2000 1995 - 2003	40

Artikel-Nr.: 33 516 300

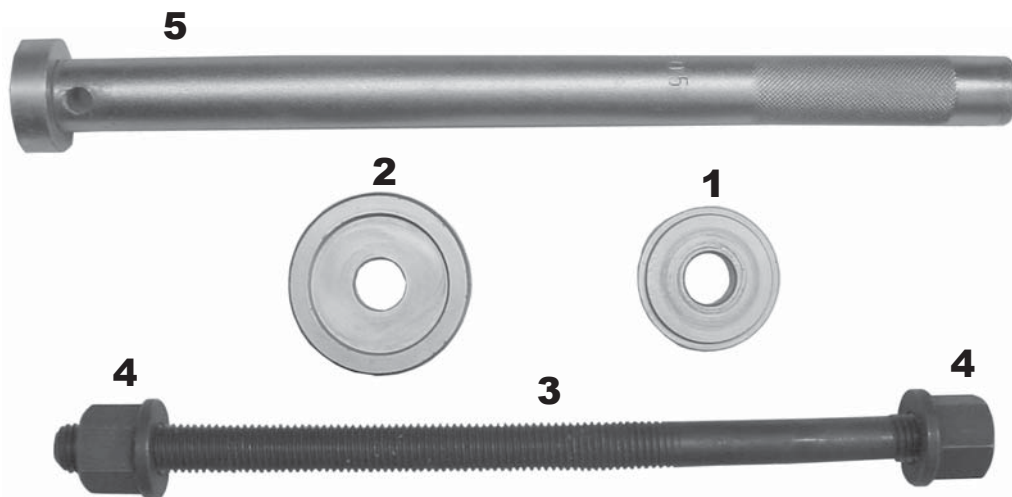

Pos.	Artikel-Nr.	Bezeichnung
1	33 516 601	Druckstück klein
2	33 516 602	Druckstück groß
3	33 516 603	Zugbolzen
4	905. 32 14	Mutter M14 mit Bund
5	33 516 605	Austreibdorn (weitere Aus- treibdorne mit größerem Ø sind als Sonderan- fertigung erhältlich).

Im Lieferumfang sind die Positionen 1 - 5 enthalten.



Ausbau

Lager mit dem Austreibdorn 5 entfernen

Lagereinbau (nacheinander)

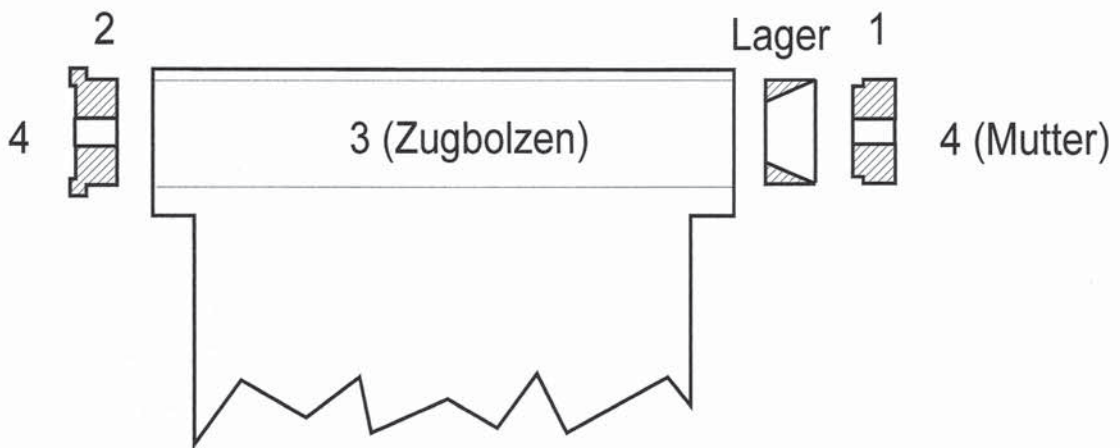

Simmerringeinbau (nacheinander)

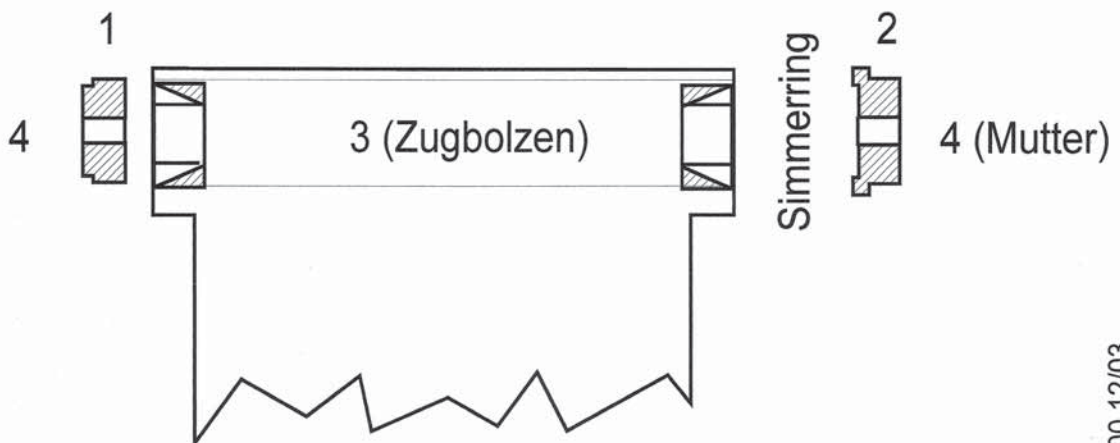

Bitte Einbauvorschriften des Herstellerwerkes beachten!