



## DRUCKSTÜCKSATZ FÜR TRAGGELENKE UND FÜHRUNGSGELENKE

i.V.m. Hohlkolbenzylinder HKZ-15

**Arbeitsbereich:** Achse **KFZ-TYP** **Ø mm**

**Passend für:**

außen/vorne	DB 211 (E-Klasse)	ab`02	41
	DB 219 (CLS)	ab`04	
	DB 220 (S-Klasse)	98-05	
	DB 215 (CL)	99-06	
	DB 230 (SL-Klasse)	ab`01	
Traggelenk oben/vorne	VW T4	90-03	45/46
	Opel Movano	ab`98	
	Renault Master	ab`98	
	Nissan Interstar	ab`02	

**Artikel-Nr.: 33 519 302**



Pos.	Artikel-Nr.	Bezeichnung
<b>1</b>	33 231 631	Glocke (33 231 621 / 33 231 611 / 33 231 601)
<b>2</b>	33 519 602	Druckstück Einbau
<b>3</b>	33 221 623	Druckring Ausbau (33 221 613 / 603)
<b>4</b>	33 519 624	Druckring Einbau (33 519 604 / 33 519 614)
<b>5</b>	33 231 612	Druckstück Einbau (33 231 602)
<b>11</b>	32 102 504	Hohlkolbenzylinder HKZ-15
<b>12</b>	33 202 603	Druckbolzen
<b>13</b>	905. 32 20	Mutter M20 mit Bund

**12**

**13**

Im Lieferumfang sind die Positionen 1 - 5 enthalten.  
 Lieferumfang für 33 519 401 Positionen 2-4.

Wir empfehlen zum Lösen der Muttern am Traggelenk  
 den Ringratschenschlüssel 21. Artikelnr. 17 112 321



## Ausbau Ø 45/46

Werkzeug von oben ansetzen.

Arbeitsschritte für Traggelenke Ø 45/46:

1. Drehstab entspannen oder keilen.
2. Mutter vom Tragelenk entfernen.
3. Verschraubung der Sturzeinstellplatte lösen.
4. Sturzeinstellplatte im Schraubstock vom Tragelenk trennen.



## Einbau

Druckstück 5  
Achtung: schräge Auflagefläche

Benutzen Sie beim Einbau das Sichtfenster in der Glocke um die richtige Einbaulage zu kontrollieren.

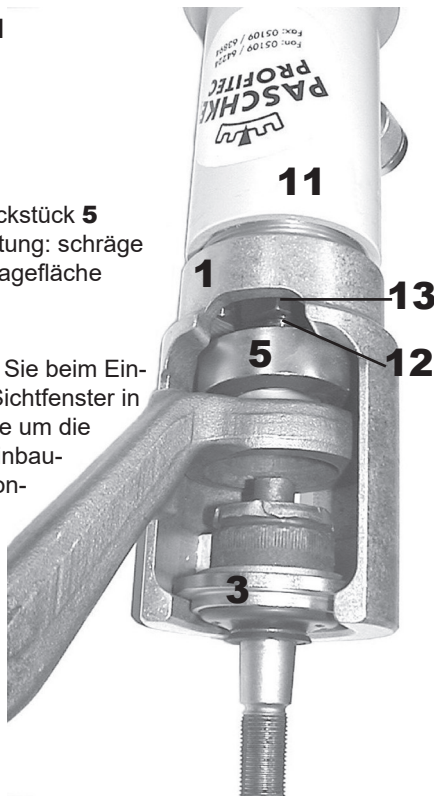

## Ausbau Ø 41

Werkzeug von unten ansetzen.

Gegebenenfalls demontieren!

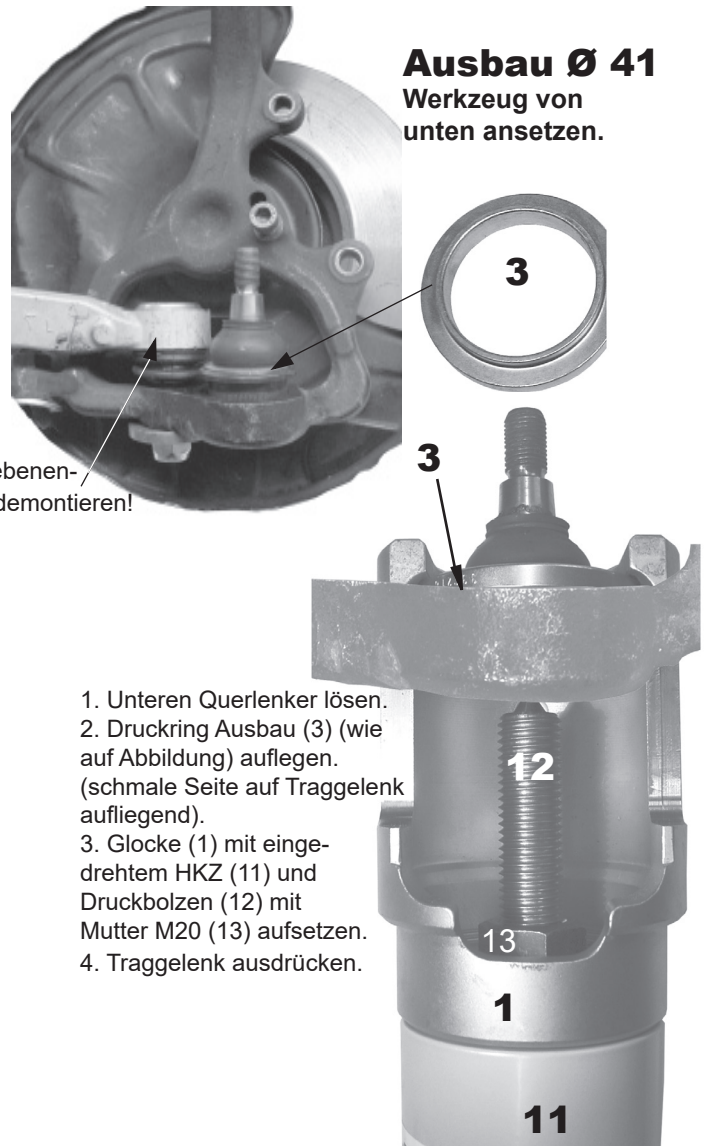

1. Unteren Querlenker lösen.
2. Druckring Ausbau (3) (wie auf Abbildung) auflegen. (schmale Seite auf Tragelenk aufliegend).
3. Glocke (1) mit eingedrehtem HKZ (11) und Druckbolzen (12) mit Mutter M20 (13) aufsetzen.
4. Tragelenk ausdrücken.

## Einbau

1. Druckring Einbau (3/4) auf dem neuen Tragelenk auflegen und in Glocke einsetzen.
2. Glocke (1) mit eingedrehtem HKZ und Druckring (3/4) und neuem Tragelenk auf das Auge aufsetzen.
3. Druckstück Einbau (2/5), Druckbolzen (12) und Mutter M20 (13) von unten ansetzen.
4. Tragelenk eindrücken.

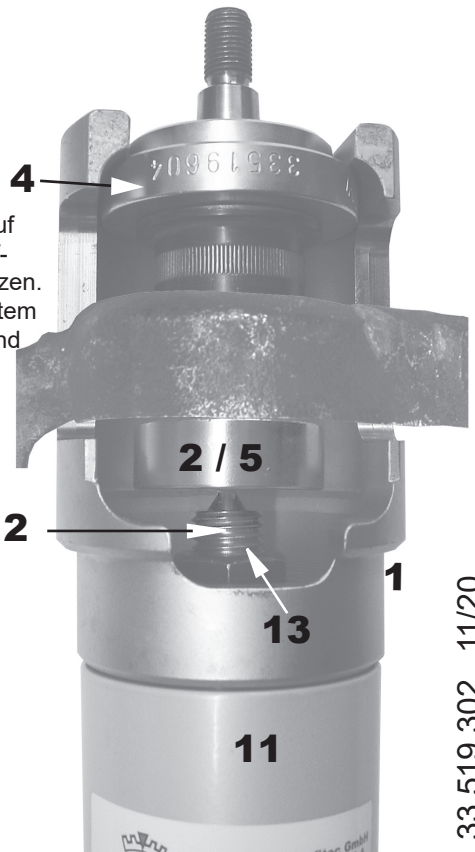

## Ergänzungen:

Artikelnr.	Achse	Fahrzeug	BJ
33 519 402	Traggelenk Ø 46 mm	DB 124 (E-Kl.) DB 129 (SL) DB 201 (190 er)	`84 - 98 `89 - 01 `82 - 93
33 309 401	Traggelenk unten Ø 43mm	Renault Master Opel Movano Nissan Interstar	ab `98 ab `98 ab `02