



KOMPLETTWERKZEUG ZUM SILENTLAGER-WECHSEL MB HA

Arbeitsbereich: Achskörper HA, Lager vorn Ø 76

Arbeitsbereich: Achskörper HA, Lager vorn Ø 76

Passend für: MB C-Klasse 204 ab`07
CLS 218 ab`11
E-Klasse 212, 207 ab`09
GLK X204 ab`08

Passend für: MB C-Klasse 203 00-07
CLC 203 08-11
CLK 209 02-10
CLS 219 04-10
SLK 171 04-11
SLK 172 ab`11
E-Klasse 211 02-09
SL 230 01-12

Artikel-Nr.: 33 537 300

Erweiterung 33 537 401 zum
Ausbau der Aussenhülse



Pos.	Artikel-Nr.	Bezeichnung
1	33 516 613	Zugbolzen M14 x250 mit 6-Kant
2	33 537 605	Distanzstück
3	33 537 603	Druckstück Einbau
4	33 505 694	Druckhülse
5	33 501 604	Nadellager
6	33 510 606	Druckstück
7	33 537 607	Druckstück Deckel
8	905.3214	Bundmutter M14

OPTIONAL für Hydraulik:

9	33 903 604	Distanzhülse
10	905.3220	Bundmutter M20
11	33 901 611	Zugbolzen M20 auf M14 mit Mutter M14
12	32 102 504	Hohlkolbenzylinder HKZ-15

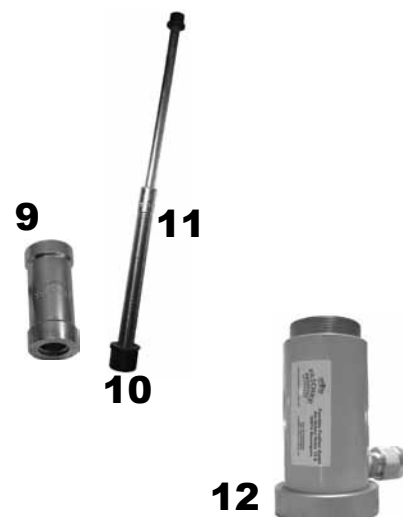

Im Lieferumfang für 33 537 300 sind die Positionen 1 bis 8 enthalten.

Ausbau

Einbaulage des alten Lagers markieren!

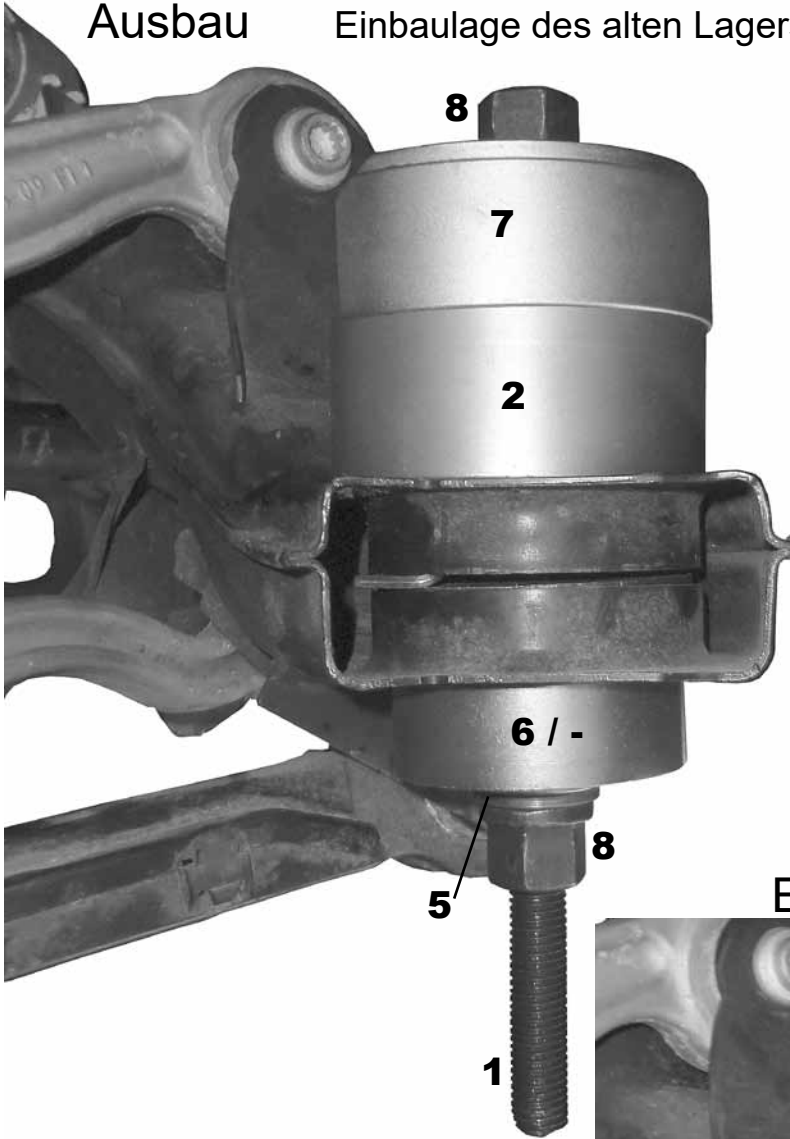

Je nach Modell die Druckstücke passig einsetzen.

Einbau

