

GLEICHLAUFGELENKE TRENNEN

ohne Bohrung mit Außengewinde (M20 x 1,5) i.V.m. Standard

Arbeitsbereich: Gleichlaufgelenke Ø 21 - 32mm

Passend für: Skoda Octavia,
 Seat Leon, Ibiza, Altea,
 Audi A3, TT,
 VW Bora, Golf V, New Beetle, Polo -> 01
 und andere Hersteller (weitere Adapter
 siehe „Optionales Zubehör“ auf Rückseite)

Artikel-Nr.: **34 106 301**

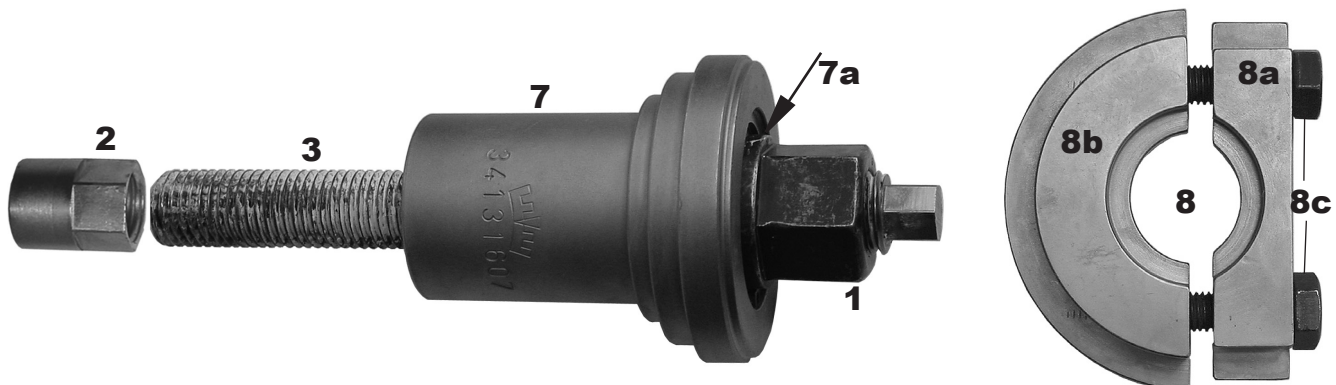

Pos.	Artikel-Nr.	Bezeichnung
1	905.3220	Mutter M20
2	34 131 620	Adapter M20 x 1,5 innen
3	34 131 603	Zugschraube M20 x 200
7	34 131 607	Hülse mit Kugellager
7a	34 131 604	Kugellager mit Seegering
8	34 106 401	Klemmstück Ø21 - 32 mm, bestehend aus:
8a	34 106 601	Klemmstück, gerade Hälfte
8b	34 106 602	Klemmstück, runde Hälfte
8c	34 106 603	Schrauben

Optional:
 9 33 201 607 Grundkörper vom Standard



Im Lieferumfang für 34 106 301 sind die Positionen 1 - 3 und 7 - 8 enthalten.

Im Lieferumfang für 34 106 431 sind die Positionen 6, 7, 8 enthalten.

Im Lieferumfang für 34 131 300 (Antriebswellen einziehen) sind die Positionen 1 - 3, 7, enthalten.

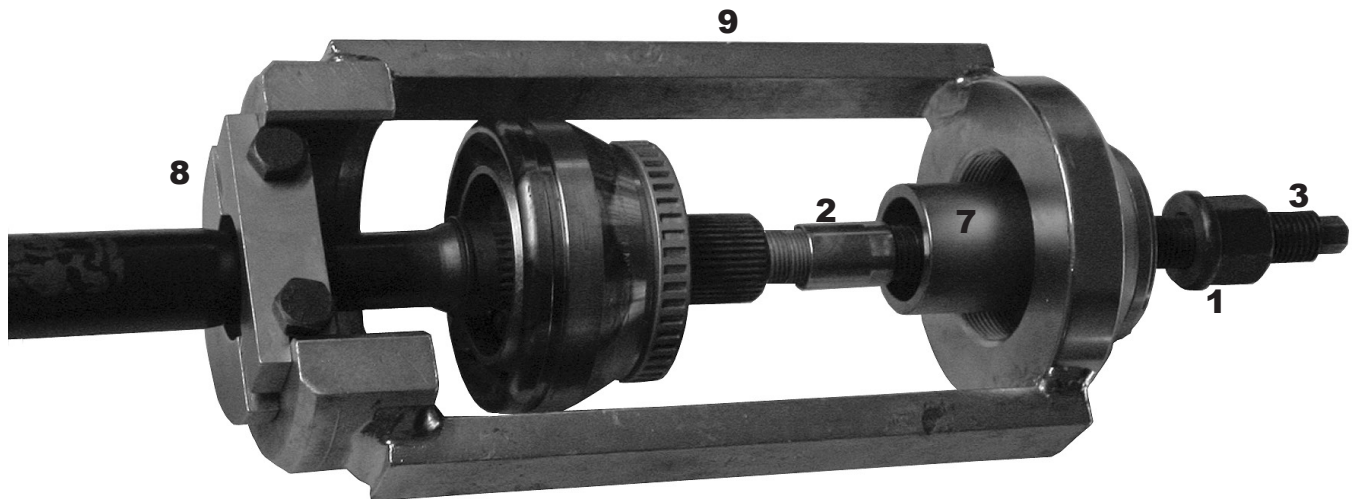

Optionales Zubehör: Erweiterungen für Hohl- und Massivwellen:



Pos.	Artikel-Nr.	Bezeichnung
1	34 201 604	Adapter M20 x M16 aussen (z.B. VAG)
2	34 201 605	Adapter M20 x M14 aussen (z.B. VAG)
3	34 201 612	Adapter M20 x M16 aussen lang (z.B. VAG)
4	34 201 613	Adapter M20 x M14 aussen lang (z.B. VAG)
5	34 131 616	Adapter M20 x M16 x 1,5 innen (z.B. Skoda Fabia, Seat Ibiza, VW Fox, Polo 9N, Audi A2, Subaru)
6	34 131 622	Adapter M20 x M22 x 1,5 innen (z.B. BMW E-30, E-46)
7	34 131 624	Adapter M20 x M24 x 1,5 innen (z.B. BMW E-36, MB W 203, Opel)
8	34 131 625	Adapter M20 x M24 x 2 innen (z.B. Ford Transit '00-'06)
9	34 131 626	Adapter M20 x M26 x 1,5 innen (z.B. MB W 211)
10	34 131 627	Adapter M20 x M27 x 1,5 innen (z.B. BMW E-32, E-34, E-38, E-39, X5)
11	34 131 630	Adapter M20 x M30 x 1,5 innen (z.B. BMW E-32, E-34, E-36)