

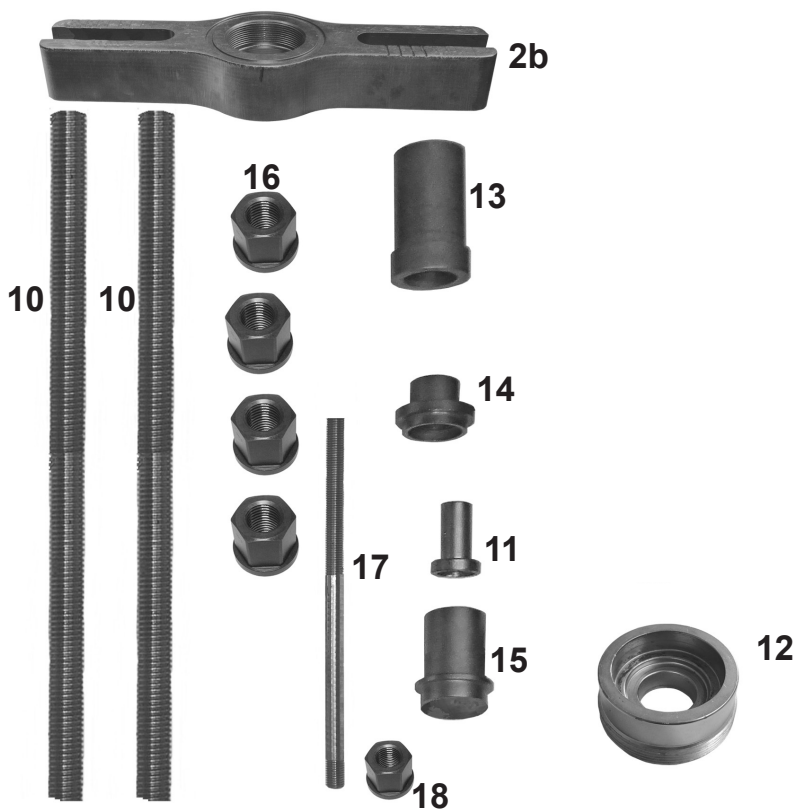

ERWEITERUNG ZUR ACHSSCHENKELBOLZENPRESSE i.V.m. 34 112 301

Arbeitsbereich: Demontage und Montage der Achsschenkelbolzen

Artikel-Nr.: 34 112 402



Für **zylindrische** und **konische**
 Achsschenkelbolzen von $\varnothing 20 - 53$



Pos.	Artikel-Nr.	Bezeichnung
2b	34 112 612	Auflagebrücke
10	34 114 601	Zugbolzen M24 x 660
11	34 114 605	Reduzierung 20 auf 28
12	34 402 616	Reduzierung M68 auf 28
13	34 114 602	Druckhülse für Auflagebrücke
14	34 114 603	Druckstück 27 mm
15	34 114 604	Druckstück 54 mm
16	905.3224	Mutter M24 mit Bund
17	32 102 505	Zugbolzen M20 x 350
18	905.3220	Mutter M20 mit Bund

Im Lieferumfang für 34 112 402 sind die Positionen 2b und 10 bis 18 enthalten.

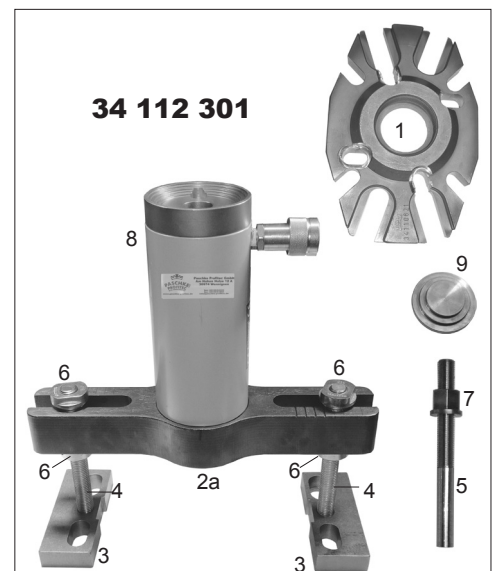

Ausbau nach oben

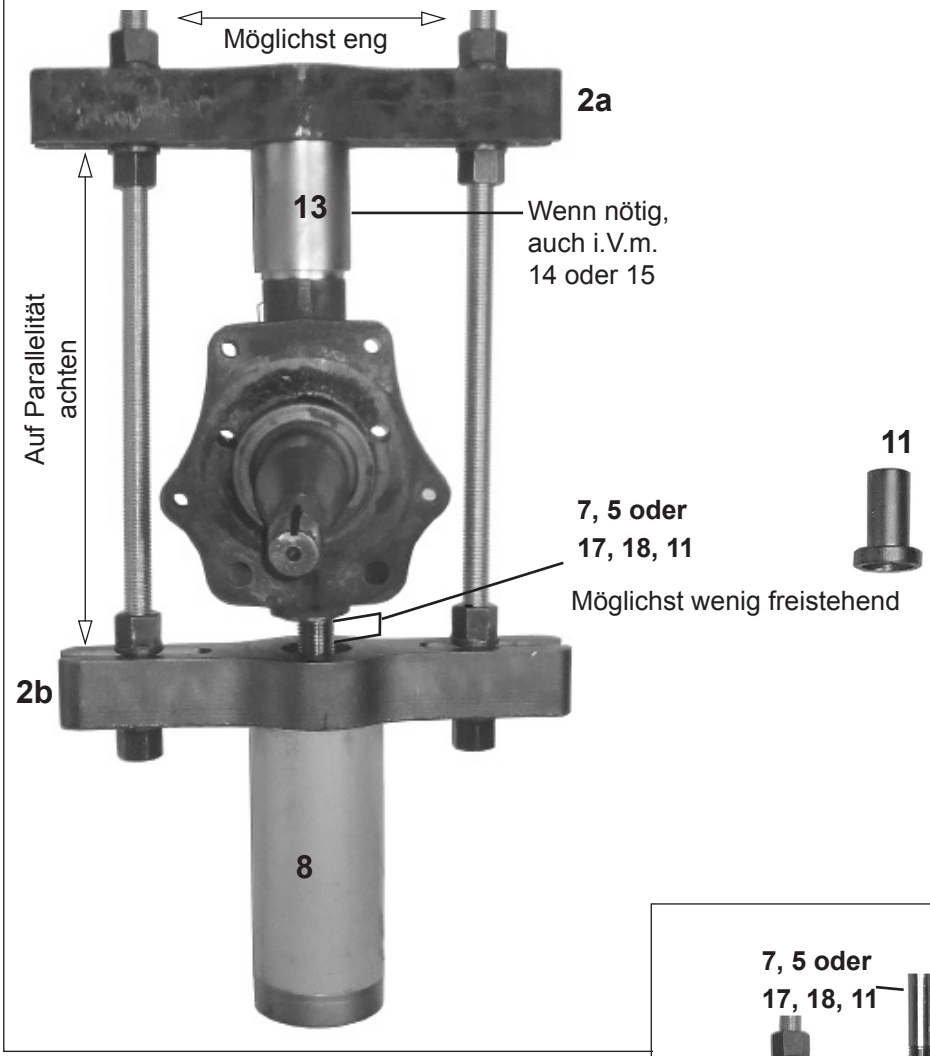

Ausbau nach unten

