

## Gleichlaufgelenk Demontage (M14 und M16) in Verbindung mit Standard

**Passend für:** **VW / Audi**

**Artikel-Nr.:** **34 204 300**

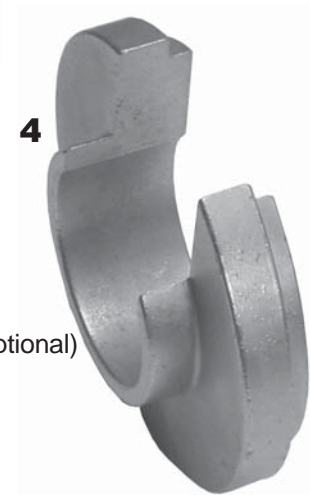
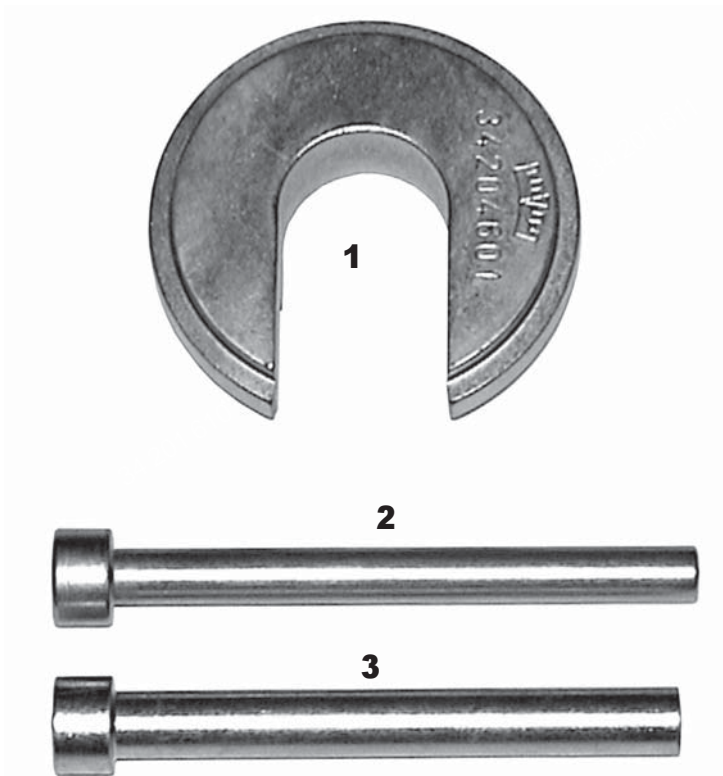

Position	Artikel-Nr.	Bezeichnung
1	34 204 601	Hufeisen Ø 35 mm
2	33 204 604	Zentrierung 12 mm
3	33 218 603	Zentrierung 14 mm
4	34 204 602	Hufeisen für Anlaufring Ø 41mm(optional)
10	33 ...	Grundgerät Standard
11	33 201 601	Ring von Standard

Im Lieferumfang sind Position 1 bis 3 enthalten.

# Ausbau

