

# HYDRAULIK



## Arbeitsbereiche:

### Hydraulisches Ziehen und Drücken

z.B. Radlagerarbeiten, Silentlagerarbeiten

## Passend für:

Alle Paschke Profitec Werkzeuge  
und Werkzeuge anderer Marken

## Vorteile:

### - Eigene Entwicklung

- Made in Germany
- Kein Verschleiß
- Große Kraft auf einen Punkt gebracht
- Große Zeitersparnis
- **Hohlkolbenzylinder**, daher Ziehen und Drücken möglich
- Universell einsetzbar
- 700 bar Arbeitsdruck
- Kombinierbar mit anderen Hydrauliksystemen
- Reparatur, **Service** und **Wartung** der Paschke Profitec Hydraulikeinheiten

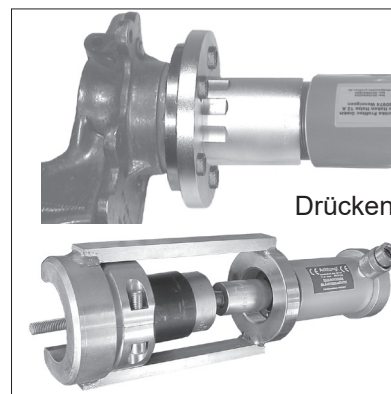

Drücken

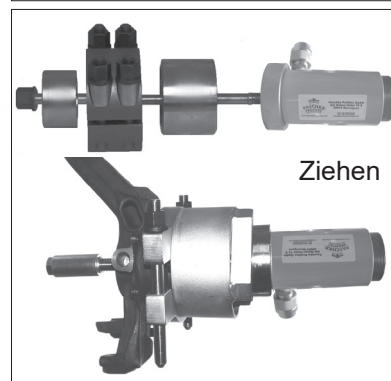

Ziehen

## HYDRAULIKPUMPE 2-stufig, Fußbetätigung mit 2,2 m Schlauch 3/8" -NPT- Außengewinde

### Arbeitsbereich:

Hydraulikpumpe zum Antrieb von Hydraulikzylindern

Arbeitsdruck: 700 bar, Gewicht: 11,9 kg

### Passend für:

z.B. HKZ-15, HKZ-28

### Vorteile:

- Industriequalität
- **Dauerbelastbar**
- 2-stufig für leichte Betätigung
- hohe **Standsicherheit** durch beites Fußblech mit rutschfesten Noppen
- Hydraulikschlauch, extralang 2,2 m

### Artikel-Nr.:

**32102410** Fußbetätigung

**32102411** Handbetätigung

**32102403** Luftbetätigung

### Einzelteil:

**32102629** Hydraulikschlauch 2,2 m

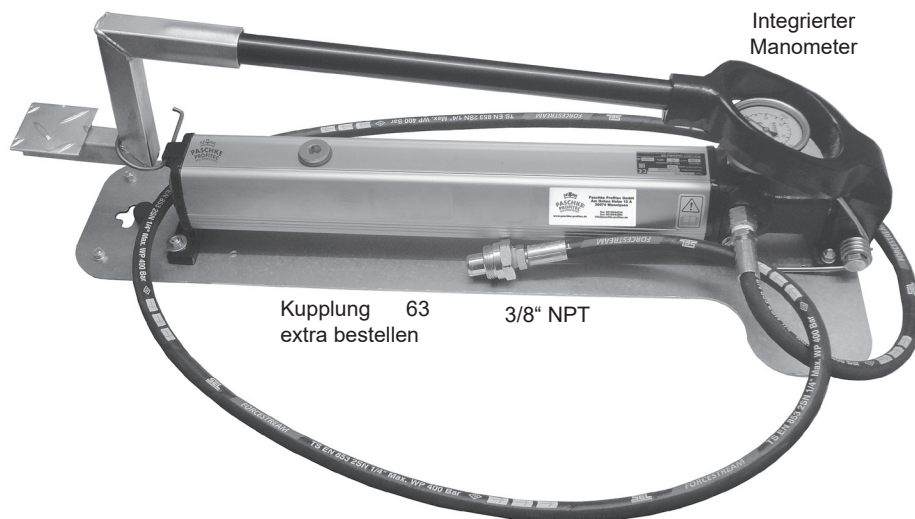

Integrierter Manometer

Kupplung 63 3/8" NPT  
extra bestellen



**Dani Daher, Mannheim:** „Ich arbeite seit ca. 16 Jahren regelmäßig mit Paschke Werkzeugen, d.h. für mich: Hochwertige Qualität ohne nennenswerten Verschleiß - Passgenaues Arbeiten mit anwenderfreundlicher Bedienungsanleitung als selbstverständlichen Service - Selbsterklärendes Werkzeug - Ersatz defekter Autoteile ohne Ausbau umliegender Bauteile - Hohe Zeitersparnis im Reparaturprozess - Passende Module für alle Standardreparaturen - Presswerkzeuge passen sich durch schnellen Umbau der jeweiligen Situation an - Fachkundige Beratungen am Telefon - Bestelllieferung am Folgetag - Übersichtlicher Internetauftritt.“



Kupplung  
extra bestellen

3/8" NPT

## HOHLKOLBENZYLINDER HKZ-15 17,5t

### Arbeitsbereich:

Hydraulisches Ziehen und Drücken

Leistung: **17,5t bei 700 bar**, Hub: 45 mm, Kolben Innen-Ø: 20,

Gewicht: 5,7 kg, Höhe: 180 mm, Außen-Ø 80

### Passend für:

Radlager, Silentlager, Traggelenke ein- und ausbauen  
bei PKW, Transporter, LKW, Landmaschinen

### Vorteile:

- **Made in Germany**
- Zeitsparendes und kraftsparendes Arbeiten
- **Leicht**
- **Kompakte Bauweise**
- Geringes Gewicht
- Anschlussgewinde an der Druckseite
- **Abstützplatte** an der Zugseite

### Artikel-Nr.:

**32102504**

### Erweiterungen:

**31502604** Zugbolzen M20 x 515 mm

**32103657** Zugbolzen M20 x 400 mm

**32102505** Zugbolzen M20 x 350 mm

**33416604** Zugbolzen M20 x 250 mm

**32102502** Zugbolzen M20 x 335 mm

**33904605** Zugbolzen M20 auf M18 x 430 mm

**31503606** Zugbolzen M20 auf M16 x 450 mm

**33901611** Zugbolzen M20 auf M14 x 450 mm

**33901613** Zugbolzen M20 auf M12 x 450 mm

### Sondermaße sind möglich

**33202603** Druckbolzen M20 x 250 mm

**33202401** Druckbolzen verstärkt Ø 20

**33202402** Druckbolzen verstärkt Ø 17 für Hohlkolben mit Innengewinde

**33903604** Distanzhülse 93 mm

Für alle Zug- und Druckbolzen gibt es passende Muttern und Bundmuttern.

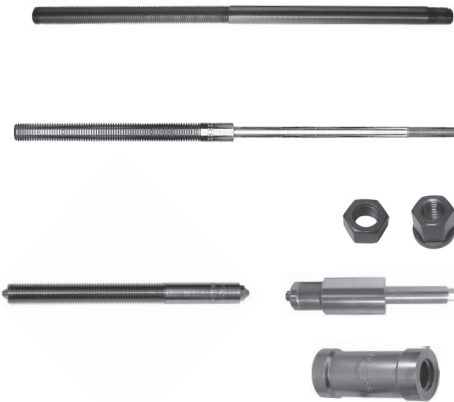

## HOHLKOLBENZYLINDER HKZ-28 28t

### Arbeitsbereich:

Hydraulisches Ziehen und Drücken

Leistung: **28t bei 700 bar**, Hub: 67 mm, Kolben Innen-Ø: 28,

Gewicht: 9 kg, Höhe: 225 mm, Außen-Ø 100

### Passend für:

Radlager, Silentlager, Traggelenke ein- und ausbauen  
bei PKW, Transporter, LKW, Landmaschinen

### Vorteile:

- **Made in Germany**
- Zeitsparendes und kraftsparendes Arbeiten
- **Leicht**
- **Kompakte Bauweise**
- Geringes Gewicht
- Anschlussgewinde an der Druckseite
- **Abstützplatte** an der Zugseite

### Artikel-Nr.:

**32104501**

### Erweiterungen:

**32104502** Zugbolzen M27 x 600 mm

**34112605** Zug/Druckbolzen M27 x 300 mm

**34112601** Zug/Druckbolzen M27 x 800 mm

Für alle Zug- und Druckbolzen gibt es passende Muttern und Bundmuttern

### Sondermaße sind möglich

**34114605** Reduzierung für Zugbolzen Ø 20

(Bei Benutzung von Zugbolzen kleiner als M27 unbedingt ein Manometer benutzen und die Betriebsanleitung beachten)



Kupplung  
extra bestellen

3/8" NPT



**Vorhandene Hydraulikeinheiten i.V.m. Paschke Profitec System verwenden.**



**REDUZIERUNG**

**Arbeitsbereich:**

Hohlkolbenzylinder und einfache Druckzylinder sowie Fettspindeln können auf der Druckseite (Einschraubgewinde) mit der Reduzierung versehen werden und lassen sich somit für das Paschke Profitec System zum **hydraulischen Drücken** verwenden

**Passend für:**

Hohlkolbenzylinder, Druckzylinder sowie Fettspindeln anderer Hersteller

**Vorteile:**

Leichte **Adaptierung**, kein neues Hydrauliksystem erforderlich, auf Wunsch für **jeden Zylinder anpassbar**, **Sonderanfertigungen sind kurzfristig möglich**

Fettspindel  
Artikel-Nr.: **33201608**

einfacher Druckzylinder  
z.B. Karosserie Werkzeugsatz  
**33201606**

Klann Hohlkolben-  
zylinder  
**33201606**

20t Alu Zylinder  
**33202609**  
**33202621**

Enerpac 12t  
Hohlkolbenzylinder  
**33201610**

**Reduzierung**

Sonderanfertigungen  
05109-64224

Grundgerät Standard

Antriebswellenset

Traggelenke ausdrücken

**DRUCKSTÜCK E-0**

**Arbeitsbereich:**

Hohlkolbenzylinder können auf der Zugseite mit dem Druckstück E-0 versehen werden und lassen sich somit für das Paschke Profitec System als **Zugeinheit hydraulisch** verwenden

**Passend für:**

Hohlkolbenzylinder anderer Hersteller

**Vorteile:**

**Leichte Adaptierung**, kein neues Hydrauliksystem erforderlich, auch für mechanische Arbeitsweise anwendbar, **Sonderanfertigungen sind kurzfristig möglich**

Klann Hohlkolben-  
zylinder  
Artikel-Nr. **32102607**

20t Alu Zylinder  
**32102604**

Enerpac 12t  
Hohlkolbenzylinder  
**32102606**

**Druckstück E-0**

Sonderanfertigungen  
05109-64224

Alle Ø der Absätze und  
Markierungen auf der E-0  
finden sich in den Hül-  
sen, Glocken und Druck-  
stücken  
wieder!



Hydraulikkupplungen müssen gesondert bestellt werden, sie gehören nicht zum Lieferumfang der Hydraulikpumpen oder Zylinder. Diese dargestellten Kupplungen sind **lieferbar**. Bitte prüfen Sie anhand der Herstellerfirmen (Longus, Enerpac, ...) und anhand der angegebenen Maße von Durchmesser, Gewinde und Länge genau den benötigten Anschluss.

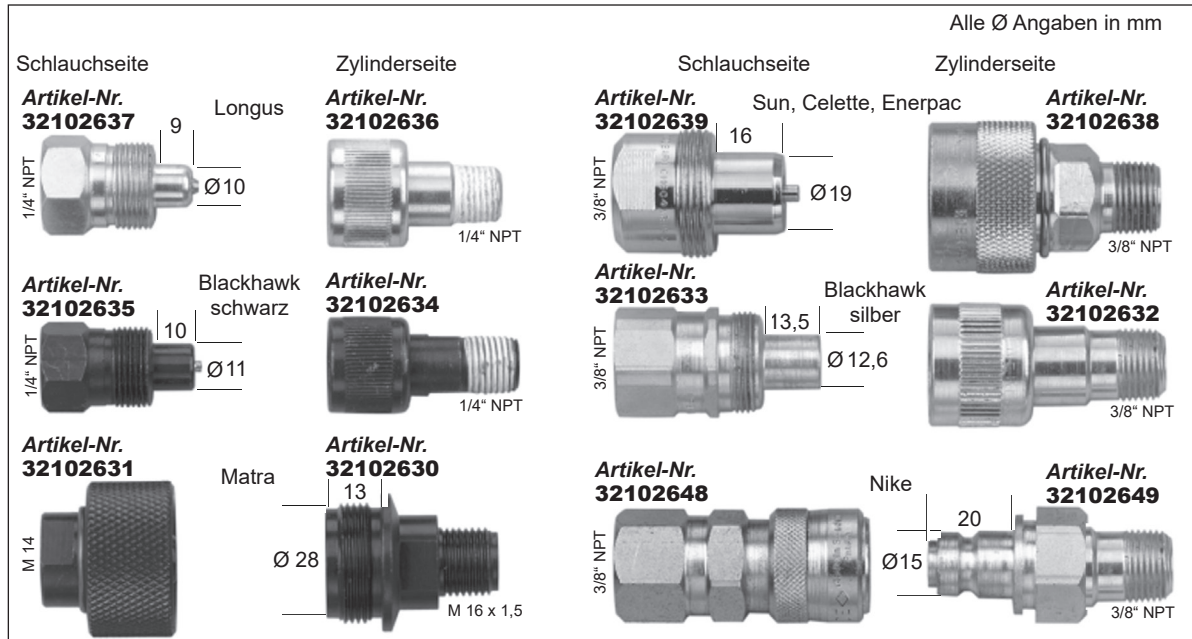

## REDUZIERUNGEN für Hydraulikkupplungen

### Arbeitsbereich:

verschiedene Gewindegrößen zwischen Zylindern, Schläuchen, Kupplungen anpassen

### Passend für:

Innengewinde in Hydraulikzylindern, Außengewinde an Hydraulikkupplungen

### Vorteile:

Die Hydraulikeinheiten mit diversen Innen- oder Außengewinden verschiedener Hersteller auf ein Kupplungssystem zu adaptieren

### Artikel-Nr.:

- 32102654** M16 x 1,5 Außengewinde auf 3/8" NPT Innengewinde
- 32102656** G1/4" x19G Außengewinde auf 3/8" NPT Innengewinde
- 32102655** G1/4" x19G Außengewinde auf M16 x 1,5 Innengewinde
- 32102653** 3/8" NPT Außengewinde auf M16 x 1,5 Innengewinde
- 32102652** 3/8" NPT Außengewinde auf 1/4" Innengewinde
- 32102657** 3/8" NPT Außengewinde auf M14 x 1,5 Innengewinde
- 321026..** Sonderanfertigungen: Durchmesser, Gewinde etc. angeben

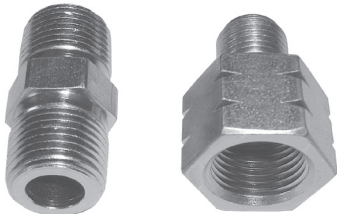

05109-64224